

televic

Vos réunions plus
efficaces, claires et
flexibles que jamais

Tout ce qu'il vous faut pour des
réunions en présentiel et hybrides,
avec vote et interprétation



CONFERENCE

TELEVIC
SIÈGE SOCIAL,
BELGIQUE



Rendre vos réunions plus efficaces et plus flexibles que jamais

- + Pour des réunions en présentiel, à distance et hybrides
- + Un son pur et clair
- + Une confidentialité et une sécurité à toute épreuve
- + Des séances de vote et une interactivité conviviales



Televic Conference est depuis longtemps déjà une référence dans le domaine de **l'amplification de la parole et des solutions modulaires** pour les réunions des Conseils Municipaux. Nos technologies, mondialement reconnues, sont utilisées par les institutions internationales aux exigences les plus élevées, notamment le **siège de l'OTAN**, le **Parlement Européen** et **L'Organisation mondiale de la Santé**. Mais nos solutions peuvent également être implémentées à plus petite échelle via des installations matérielles et logicielles sur-mesure adaptées aux besoins spécifiques des Conseils Municipaux.

Televic Présentation



UN PORTEFEUILLE MONDIAL: DES CONSEILS
MUNICIPAUX AUX GRANDES INSTITUTIONS



DES SOLUTIONS SUR-MESURE

DES DESIGNS RÉCOMPENSÉS



reddot



GERMAN
DESIGN
AWARD
WINNER
2020



DESIGN
AWARD
2020



GOOD
DESIGN

LA CONFIANCE DE BEAUCOUP



DEUTSCHE BÖRSE
GROUP



EUROJUST



INTERNATIONAL
CRIMINAL
COURT



CICG



NATO
OTAN



unesco



COUR DE JUSTICE
DES COMMUNAUTÉS
EUROPÉENNES

ET BEAUCOUP
D'AUTRES...



ORGANISATION INTERNATIONALE,
GENÈVE, SUISSE

À la découverte des solutions-clés



UniCOS TT

- + Appareil multimédia tout-en-un
- + Engagement accru des participants
- + Se connecte à n'importe quelle plateforme à distance
- + Modération de la réunion par le Président : liste des intervenants / liste des demandes de parole / vidéo / ordre du jour / délégués

Lingua ID

- + Conforme à la norme ISO
- + Design intuitif et ergonomique
- + Technologie de protection anti-bruit
- + Possibilités de distribution vidéo (ports HDMI)





D-CERNO

- + Plug & Play ou Connect & Meet
- + Entendre et se faire entendre
- + Enregistrement intégré
- + Redondance et "hot-swap"

Confidea FLEX wired

- + Un seul poste FLEX, de multiples facettes (boutons délégué/Président interchangeable, double utilisation)
- + Evolutif selon les besoins du client



Confidea FLEX G4 wireless

- + Un système sans fil facile
- + Conçu dans un esprit de sécurité
- + MEET in 1 – 2 – 3 (bouton WAP & écran de connection jusqu'à la transition au mode réunion)
- + Gestion intelligente des batteries



Gamme de produits

Aperçu



POSTES À ENCASTRER

Confidea F	30
D-CERNO F	37
Sur-mesure	40

CENTRALE DE CONFÉRENCE

Plixus system	10
---------------------	----

POSTES À POSER

Confidea Flex Wired	18
Confidea Flex Wireless	24
Confidea T Wired.....	28
Confidea G3 Wireless.....	30



POSTES MULTIMÉDIA

uniCOS	48
V-in / V-out	52



LOGICIELS

Confero 360.....	74
Confero PLAN.....	78
Confero CAM.....	82
Confero MEET.....	88
CoCon.....	92
T-REX.....	96

PLAQUE NOMINATIVE

Plixus Nameplate.....	54
-----------------------	----

PLUG AND PLAY

D-CERNO.....	58
--------------	----

SUIVI DE CAMÉRA

Suivi de caméra.....	62
----------------------	----

DISTRIBUTION LINGUISTIQUE

Lingua ID.....	66
Lingua IR.....	68

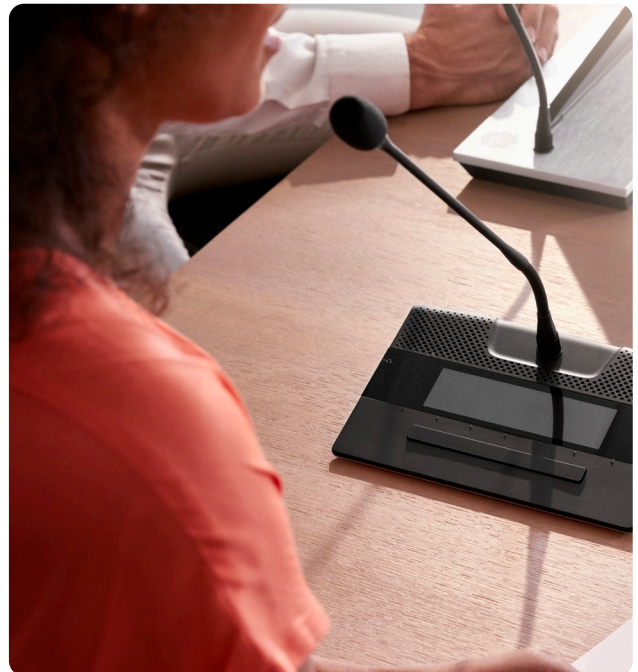

ACCESSOIRES

Microphones.....	100
Casques.....	104
Câbles et autres accessoires ..	106

Plixus system

Fiabilité, performance, interopérabilité



Le réseau Plixus est **un réseau** de conférence **avancé** qui inclut:

- + 64 canaux audio de qualité « broadcast »
- + 6 flux vidéo HD à très faible latence
- + Résultats de vote
- + Documents
- + Données interactives
- + Alimentation sur le même câble CAT 5E

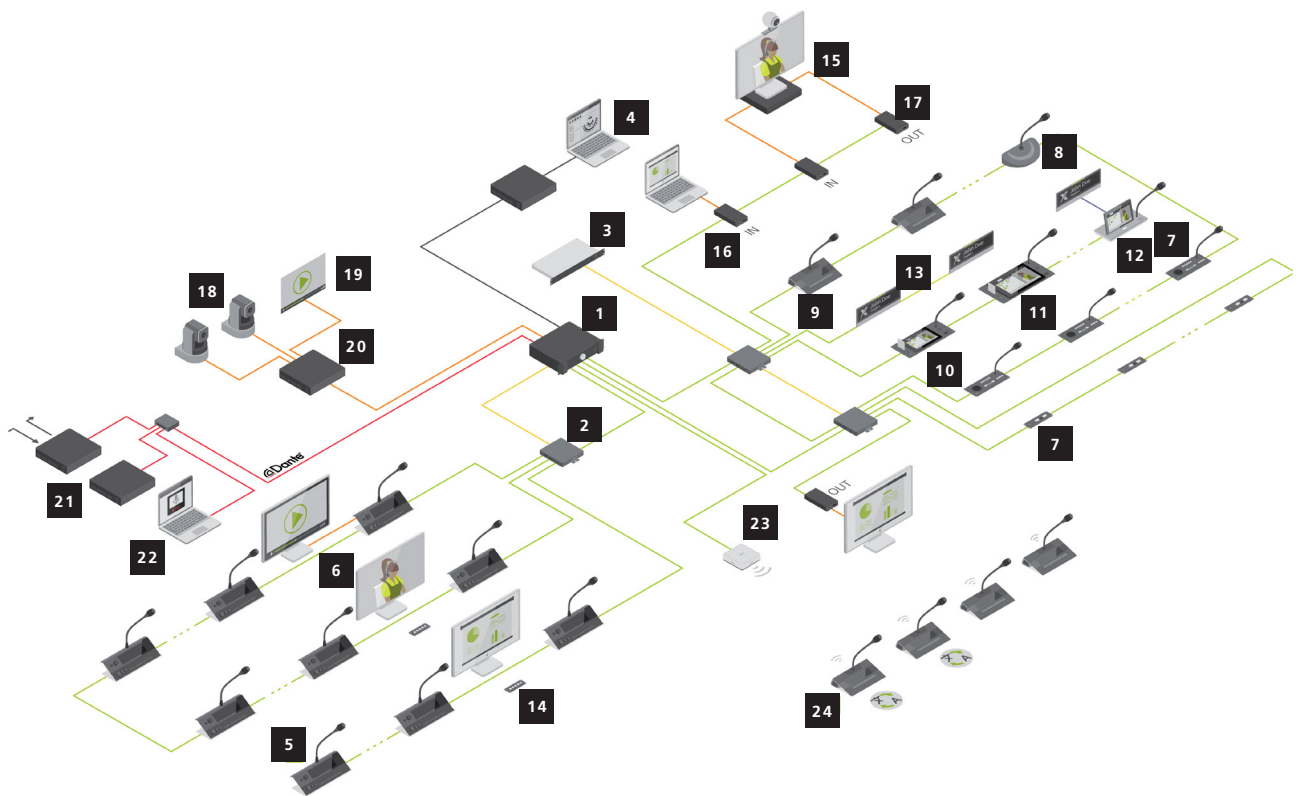

Couplage filaire

- | | | |
|---|----------------------|--------------------------------|
| 1. Moteur multimédia Plixus | 7. Confidea F | 14. Panneau de sélection vidéo |
| 2. Plixus NEXT | 8. Confidea T | 15. Système de conférence |
| 3. Bloc d'alimentation Plixus | 9. Confidea FLEX | 16. Boîtier d'entrée vidéo |
| 4. Serveur de données et logiciel CoCon | 10. uniCOS F-MM7 | 17. Boîtier de sortie vidéo |
| 5. Poste interprète Lingua | 11. uniCOS F-MM10 | 18. IP-CAM50 |
| 6. Écran HD | 12. uniCOS T-MM10 | 19. Source vidéo |
| | 13. Plixus Nameplate | |

Couplage sans fil

- 23. Confidea G4 WCAP
- 24. Confidea G4 DV

Unité centrale de conférence

Grâce à la connectivité entrée/sortie automatique de toutes les unités, le réseau est complètement redondant pour une plus grande fiabilité. De plus, les unités peuvent être remplacées sans perturber les flux de signaux en cours.

Qu'il s'agisse d'un conseil municipal souhaitant étendre sa solution filaire avec quelques postes sans fil, ou d'un conseil régional à la recherche d'une solution multimédia pour le président et le podium, et des unités filaires Confidea Flex pour les participants dans la salle, la fonctionnalité unique de « mix and match » permet de

connecter tous les types d'unités au sein d'un seul système. Le réseau Plixus répond à un besoin de flexibilité dans les salles de conférence d'aujourd'hui.

Bien que le réseau Plixus soit un réseau fermé basé sur une technologie propriétaire, la centrale Plixus permet de s'interfacer avec des solutions tierces. L'audio par des connexions analogiques et Dante, la vidéo par connexion SDI, les données de la conférence via les API ouvertes et les données de l'ordre du jour par des échanges XML dans CoCon.

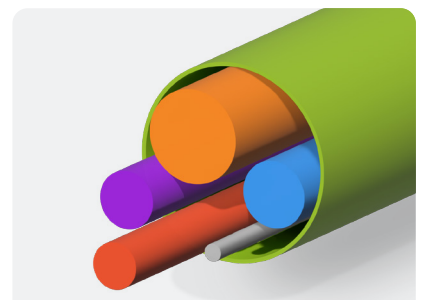

ILLUSTRATION DU RÉSEAU PLIXUS

- Réseau Plixus
- Vidéo HD
- Documents
- Audio HD
- IP
- Data contrôlée

Produits Plixus

Plixus MME

La centrale Plixus Multimedia Engine est autonome, montable en rack 19' (2U), gère la conférence et intègre le traitement et la gestion du signal nécessaire pour la partie multimédia. À l'arrière de cette centrale se trouvent 4 ports RJ45 pour la distribution du réseau Plixus (câbles standards FTP Cat. 5E AWG 24), les connecteurs RJ45 pour Dante, 3 entrées et 3 sorties analogiques et une entrée 3G SDI pour l'insertion de la source video avec une sortie 3G SDI comme loop-through. La connexion LAN permet d'accéder au serveur web interne et de connecter le CoCon Room Server. Pour bénéficier des fonctionnalités multimédia, le logiciel CoCon Discussion est nécessaire (non inclus).

71.98.2900



PLIXUS MME

Plixus AE-R

La centrale Plixus Audio Engine avec enregistrement audio intégré est montable en rack 19'. Cette centrale 1U est autonome, gère la conférence et intègre le traitement et la gestion du signal nécessaire pour la partie «audio only». Alimentation jusqu'à 220 W inclus (+/- 40 postes). À l'arrière, il y a 4 ports RJ45 pour le réseau Plixus (câbles standards FTP Cat. 5E AWG 24), 2 ports RJ45 pour le Dante (carte optionnelle), 3 entrées et 3 sorties analogiques, et un port USB pour l'enregistrement audio. Le port LAN permet d'accéder à l'interface web ou de connecter le CoCon Room Server. Une deuxième alimentation peut être connectée.

71.98.2902



PLIXUS AE-R

Plixus NEXT

Le Plixus Network Extender (2ème génération) est une unité utilisée pour augmenter le nombre de ports disponibles sur le réseau Plixus et créer un système redondant. Le Plixus NEXT doit être alimenté en 48 V par le Plixus PS. Il permet d'obtenir 4 ports de conférence supplémentaires.

71.98.2911



PLIXUS NEXT 71.98.2911



Nous avons trouvé en Televic Conference un partenaire sur la même longueur d'ondes que nous ce qui nous permet de renforcer la prise de décision de manière efficace et transparente.

ARNOUT VAN KOOIJ,
MUNICIPALITÉ D'IJSSSELSTEIN, PAYS-BAS



PLIXUS PS

Alimentation externe pour l'alimentation des NEXT. Le Plixus PS est un appareil 1U qui dispose de 1000 W (48 V - 21 A).

71.98.2930



PASSERELLE PLIXUS

La passerelle Plixus fait partie de la solution Confero Cloud de Televic. Cet appareil montable sur rack de 19 po sert de passerelle flexible et sécurisée entre les services basés sur le Cloud et le moteur Plixus dans vos locaux. En contrôlant et en sécurisant le trafic entrant et sortant entre Internet et la salle de conférence, la passerelle permet de transférer des données audio, vidéo et de conférence sans craindre pour la sécurité.

71.98.3100



71.98.2931

PLIXUS AE-R PS

Alimentation 220 W additionnelle pour Plixus AE-R.



71.98.2950

DANTE AUDIO NETWORKING CARD

La carte réseau audio Dante est une carte plugin qui s'intègre dans la Plixus MME/AE-R et fournit une interface réseau audio numérique Dante. Cette carte permet d'insérer ou de sortir jusqu'à 64 canaux audio de la centrale Plixus MME ou Plixus AE-R.



COUR EUROPÉENNE
DE JUSTICE,
LUXEMBOURG







Confidea Flex Wired

Un seul et même poste, de multiples facettes



reddot design award
winner 2020

Le **Confidea FLEX**
s'adapte aux besoins
de chaque réunion et
de chaque conférence.

Il est possible de **changer le statut du poste de délégué à président, et inversement**. Le président peut contrôler la réunion : lancer et suspendre la réunion, sélectionner la prochaine personne sur la liste de demande de parole, l'ordre du jour, les sessions de vote et l'enregistrement.



71.98.0131

CONFIDEA FLEX

Poste filaire à poser avec écran tactile, bas-parleur intégré, connecteur microphone, lecteur badge NFC, boutons microphone avec affichage LED caché, guides tactiles braille, support Bluetooth afin de connecter des appareils pour malentendants. Microphone à commander séparément.

Le plus polyvalent des dispositifs de conférence sur table

Confidea FLEX est un dispositif de conférence sur table doté d'un écran tactile. Conçu avec un alliage durable en zinc et en aluminium, l'appareil est stable et ne bouge absolument pas, même en déplaçant le microphone. L'écran tactile du Confidea FLEX vous permet de voir ce qui est pertinent selon le contexte : ordre du jour, vote, temps de parole, canaux d'interprétation, et plus encore. La particularité de son système est la possibilité d'étendre les fonctionnalités de l'appareil avec des licences supplémentaires. Il grandit avec les besoins d'une salle, et s'adapte à vous et à la réunion.



Un système de conférence « mix & match »

Le dispositif Confidea FLEX fonctionne avec l'architecture du réseau Plixus. Il peut être combiné à d'autres systèmes, eux-mêmes compatibles avec le réseau Plixus. Grâce à ce « mix & match », il est possible d'associer le Confidea FLEX avec le système multimédia uniCOS, dans les cas où les participants souhaiteraient suivre, sur leur propre écran, le contenu présenté sur l'écran principal.

L-VT (VOTE)

71.98.1401

Licence de vote. Il est possible de configurer de 2 à 10 boutons. Le résultat total est visible après le vote.

L-ID (IDENTIFICATION)

71.98.1402

Licence d'identification par participant. Cette licence permet à l'utilisateur de s'identifier avec un badge RFID ou en NFC.

L-LS (LANGUAGE SELECTION)

71.98.1403

Licence par participant pour sélecteur de langue. Cette licence permet à l'utilisateur de sélectionner un des canaux d'interprétation

L-DU (DOUBLE USE)

71.98.1404

Licence qui permet d'utiliser le poste pour 2 délégués. Il y a 2 boutons de demande de parole, 2 sélecteurs de langue, 2 identifications et 2 votes simultanés. Pour L-VT, L-ID, L-LS il faut compter les licences pour chaque délégué.

La dernière génération d'outils pour des réunions en toute simplicité.

Choisissez la meilleure solution du marché.



FLEXIBILITÉ SANS PAREILLE



TECHNOLOGIE SANS FIL SIMPLE



GESTION INTELLIGENTE DES BATTERIES



SÉCURITÉ OPTIMALE



reddot winner 2020





- + Avez-vous besoin d'installer des équipements de conférence dans les différentes pièces de vos installations ?
- + Utilisez-vous des espaces polyvalents dont la disposition change selon l'occasion ?
- + Les consignes de lutte contre la COVID-19 vous obligent-elles à changer vos installations et à recourir à des outils de communication à distance ?
- + Louez-vous des équipements de conférence dès que vous en avez besoin ?

Tous ces cas de figure sont bien réels et présentent un point commun : celles et ceux qui y sont confrontés aimeraient disposer d'un système de conférence **facile et rapide à mettre en place**. Heureusement, leur souhait est sur le point d'être exaucé. Si vous faites partie de ces personnes, venez découvrir comment la nouvelle solution Confidea FLEX G4 sans fil de Televic peut régler tous vos soucis.

Le système Confidea FLEX G4 sans fil est une solution qui **offre une polyvalence et une flexibilité sans égal** quant au nombre de participants et aux options de conférence s'adaptant à différentes salles, en plus de permettre une installation simple et sans fil.



reddot winner 2021



Une conception stupéfiante.

En matière de conception, la solution Confidea FLEX G4 sans fil suit les traces de son prédécesseur filaire. Il s'agit là d'un choix délibéré, et pour cause, la conception existante comptait parmi les rares à avoir convaincu les jurés du **Red Dot Award**, dont voici les commentaires : « Cet appareil de conférence est conçu pour être **facile d'utilisation**. Sa conception soignée garantit la **bonne organisation des réunions**. »

Confidea Flex Wireless

Constatez la différence

L'écran tactile du système Confidea FLEX G4 vous offre des commandes et des informations supplémentaires. Il vous permet de voir sur l'écran ce qui est pertinent selon le contexte : ordre du jour, vote et plus encore.

Le système Confidea FLEX G4 n'a pas simplement une apparence différente. Son toucher l'est également. Lors d'interactions particulières, telles que le vote, l'écran produit **un retour haptique**. L'écran reproduit l'expérience physique du toucher par une légère vibration. Sélectionnez une option de vote, l'écran vous répondra, renforçant ainsi votre confiance quant à l'organisation du vote.

Pour les utilisateurs malvoyants, le système Confidea FLEX G4 comprend des indicateurs en braille et cinq guides tactiles sous l'écran afin de faciliter l'utilisation de l'appareil.

Nous avons choisi un alliage durable en zinc et en aluminium pour concevoir **un appareil stable** qui ne bouge absolument pas lorsque vous déplacez le microphone. Il a été savamment ajusté pour garantir une répartition optimale du poids.

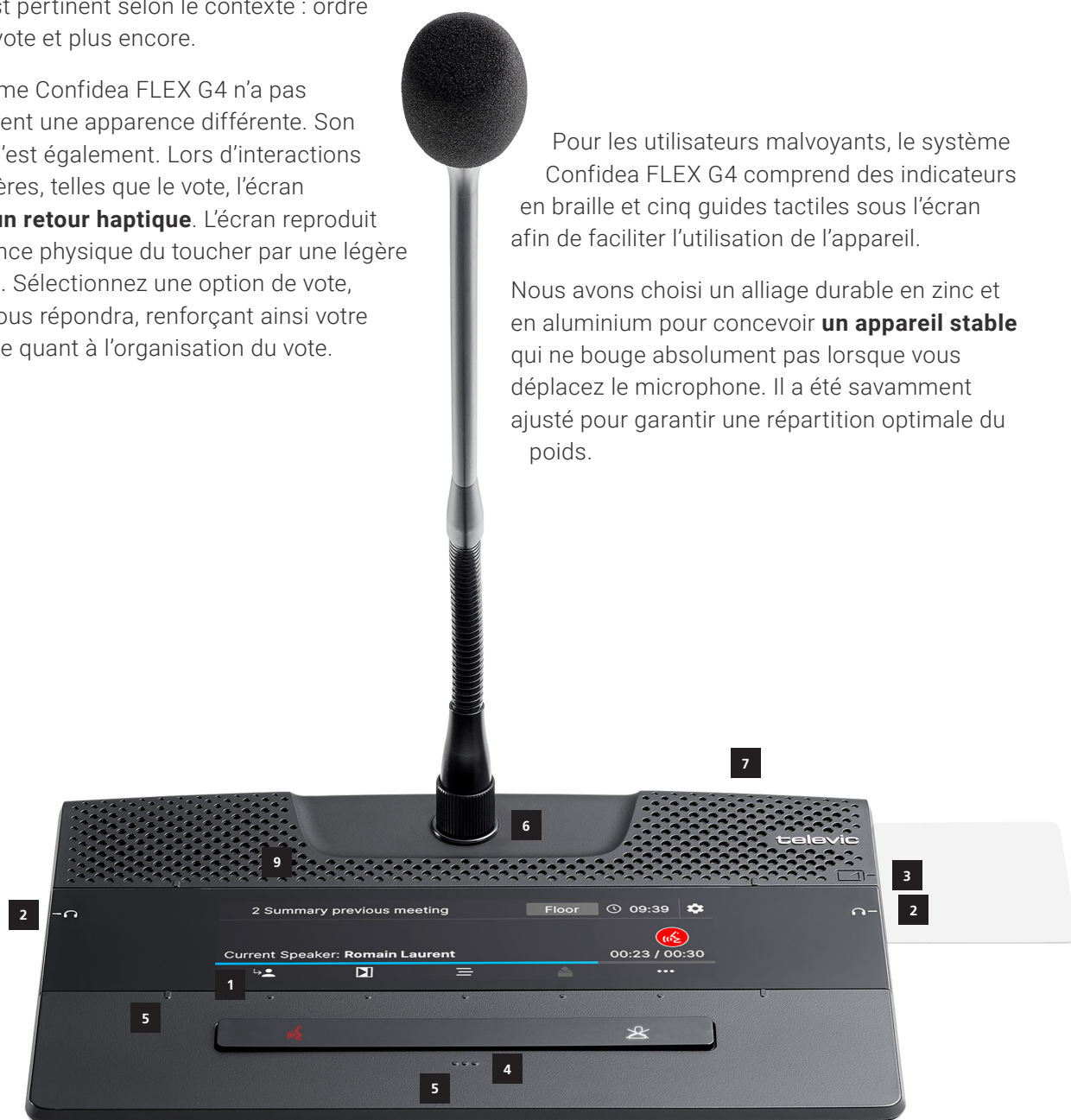



1. **Écran tactile couleur de 5,2 pouces** Retour haptique et revêtement antialissure
2. **Prise jack de 3,5 mm** Du côté gauche et droit pour un accès plus simple
3. **Fente pour lecteur de carte** Comprend également un lecteur NFC : insérez la carte ou posez-la pour vous identifier
4. **Bouton de microphone doté de LED masquées** Les icônes LED s'illuminent en fonction de la fonctionnalité et de la licence activée : microphone simple ou double ou priorité
5. **Indicateurs en braille** Trois points sous le bouton du microphone et points simples sous l'écran tactile
6. **Mike** Microphone USB-C insérable et verrouillable
7. **Bluetooth®** À utiliser avec les aides auditives Bluetooth®
8. **Haut-parleur intégré** Conçu à l'aide du puissant système de traitement sonore de Televic
9. **LED à statut double** Affichent l'état du microphone actif ou de demande de parole
10. **Capteur de luminosité** Ajuste automatiquement la luminosité de l'écran.
11. **Ouvertures pour vis** Possibilité de fixer le poste à une table
12. **Port USB-C** Alimente le poste même lorsqu'il ne comporte aucune batterie
13. **Emplacement pour deux batteries** Possibilité de remplacer une batterie sans avoir à éteindre le poste
14. **Batteries** Leur bouton permet de vérifier leur niveau de charge

Gestion intelligente des batteries

Dans un souci de portabilité, la durée de la batterie du Confidea G4 Wireless, le système sans fil de Televic, ne remet pas en cause le déroulement de la réunion. Chaque poste sans fil comporte une batterie compacte Li-ion avec **12 heures d'autonomie** qui se recharge intégralement en 2 heures. Une durée suffisante pour des réunions sur une journée.

Pour une durée plus longue encore, il est possible d'ajouter **une seconde batterie** dans le double compartiment, et le poste peut également être alimenté grâce à un chargeur USB-C standard. Evidemment, **la durée de batterie restante pour chaque poste peut être contrôlée** via l'interface logicielle du point d'accès.



CONFIDEA BP G4

Batteries rechargeables

71.98.0045



CONFIDEA CHT G4

Station de recharge intelligente

71.98.0046



71.98.0081

CONFIDEA FLEX G4

Poste de conférence tactile



71.98.0034

CONFIDEA WAP G4

Point d'accès sans fil



CONFIDEA FLEX TC

Valise de transport

71.98.0047

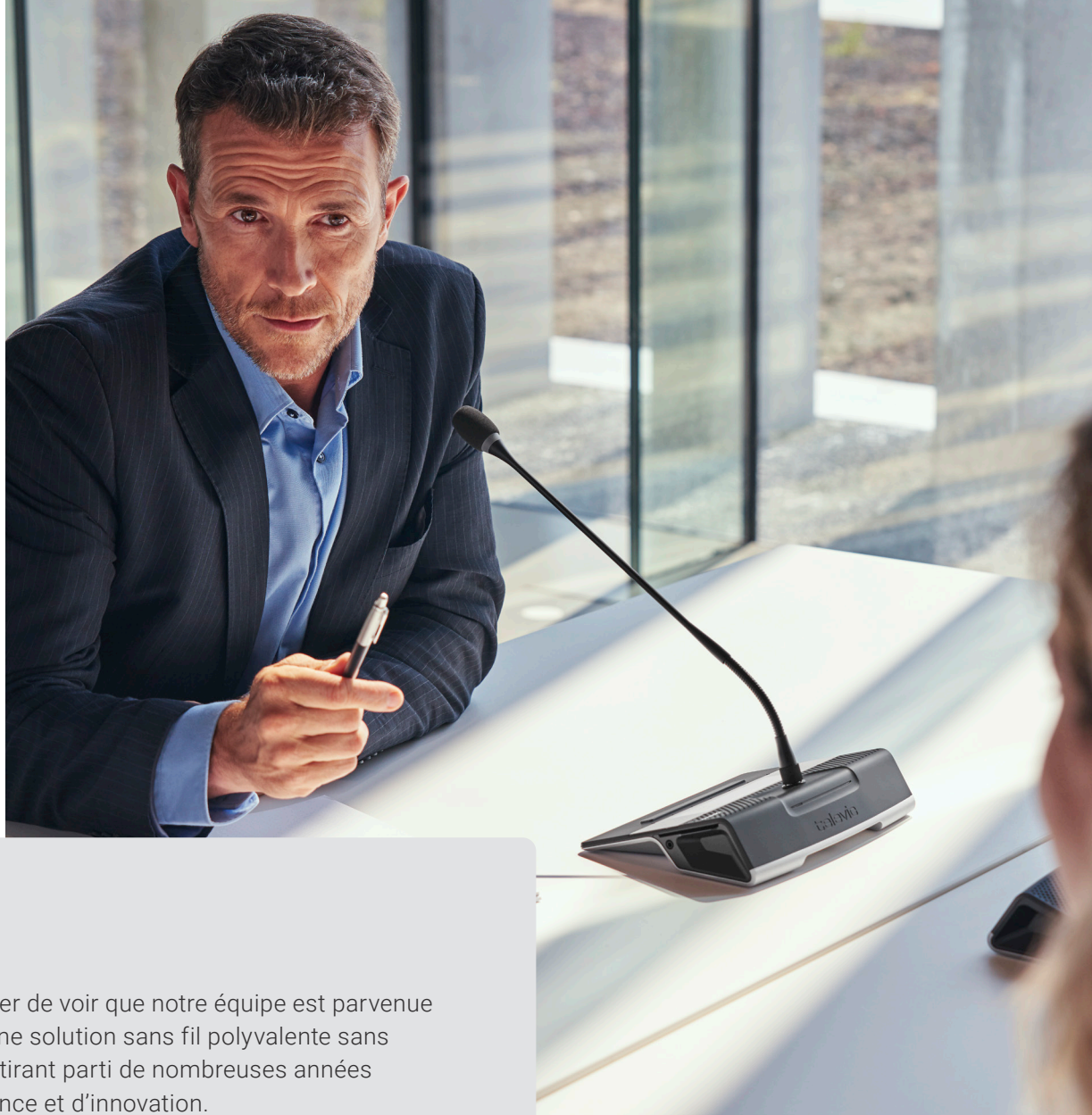

Je suis fier de voir que notre équipe est parvenue à créer une solution sans fil polyvalente sans égale en tirant parti de nombreuses années d'expérience et d'innovation.

DIDIER ROSEZ,
CHEF DE PRODUITS CHEZ TELEVIC CONFERENCE

Les présidents ont le contrôle

- + Ils utilisent la fonction Suivant sur la liste pour sélectionner la prochaine personne sur la liste de demandes
- + Ils enregistrent les réunions
- + Ils gèrent les séances de vote

Les délégués sont au courant

- + Ils voient qui parle
- + Ils voient la liste des orateurs
- + Ils voient le nombre de personnes figurant sur la liste de demandes
- + Ils votent et voient les résultats du vote

Les opérateurs assurent la fluidité des réunions

- + Ils ajoutent un écran de bienvenue personnalisé
- + Ils affichent le nom du participant sur l'écran pour les sièges fixes
- + Ils affichent un message de bienvenue



CONSEIL MUNICIPAL,
BERINGEN, BELGIQUE



Confidea F

Une intégration où vous voulez



Alimenté par Plixus,
Confidea F s'intègre
parfaitement à tout
type de mobilier.

La gamme de platines Confidea F sont des dispositifs de **conférence encastrables**. Optimisés par Plixus, ils sont conçus pour s'intégrer parfaitement au mobilier des différentes salles de conférence, de réunion, de débats parlementaires, de conseils et hémicycles. Grâce à son **design simple et robuste** et sa **qualité audio excellente**, cette gamme améliore l'intelligibilité lors des réunions et débats, et professionnalise l'environnement de travail pour des milliers d'élus.

1. Central conference unit Plixus AE-R
2. Confidea F-CI G3
3. Confidea F-DM
4. Confidea F-DIV
5. Confidea F-CV

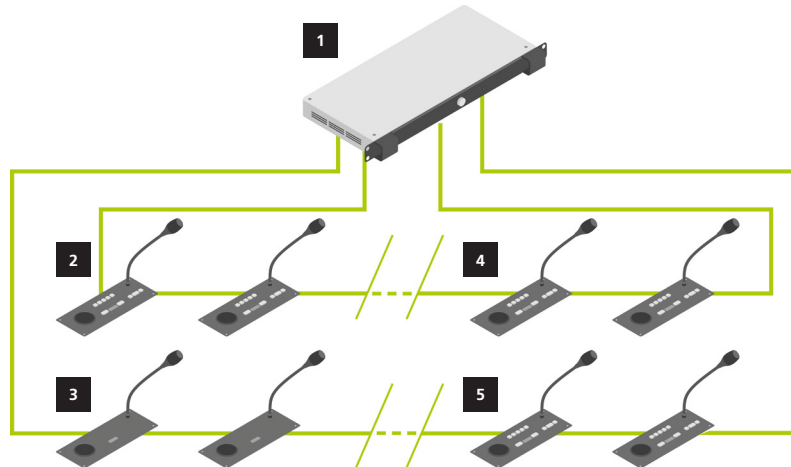

Organiser facilement une réunion avec et pour des personnes de différentes nationalités

Ses boutons de vote avec des LED de couleurs personnalisables permettent d'identifier les différents choix pendant ces sessions de votes cruciales. Le Confidea F permet à des personnes de nationalités différentes de prendre part à une discussion dans leur propre langue. Cette gamme de platines vous aide à créer l'environnement de réunion idéal en intégrant facilement le matériel de conférence dans le mobilier : une solution à la fois simple, nette et discrète.

Son design ramène la conférence à l'essentiel.



Produits Confidea F

71.98.0505

CONFIDEA F-DM

Poste délégué à encastrer avec connecteur microphone.

MICROPHONE À COMMANDER SÉPARÉMENT.



Largeur: 155 mm
Hauteur: 50 mm
Profondeur: 84 mm

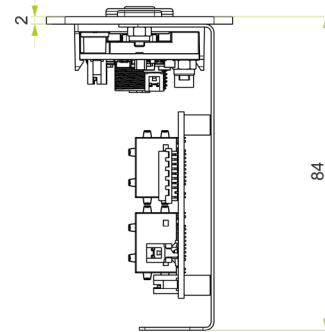
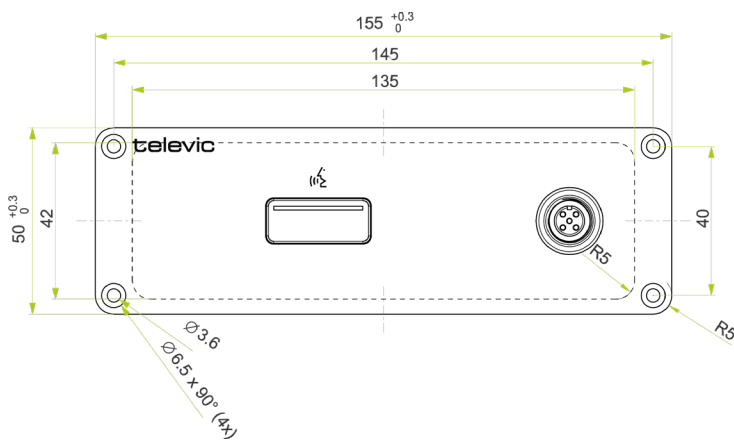

71.98.0515

CONFIDEA F-CM

Poste président à encastrer avec connecteur microphone, boutons priorité et prochain en ligne.

MICROPHONE À COMMANDER SÉPARÉMENT.



Largeur: 155 mm
Hauteur: 50 mm
Profondeur: 84 mm



71.98.0501

CONFIDEA F-DD

Poste délégué tout-en-un à encastrer avec connecteur microphone et bas-parleur.

MICROPHONE À COMMANDER SÉPARÉMENT.



Largeur: 180 mm
Hauteur: 80 mm
Profondeur: 70 mm



71.98.0511

CONFIDEA F-CD

Poste président tout-en-un à encastrer avec connecteur microphone, bas-parleur, boutons priorité et prochain en ligne.

MICROPHONE À COMMANDER SÉPARÉMENT.



Largeur: 180 mm
Hauteur: 80 mm
Profondeur: 70 mm



71.98.0502

CONFIDEA F-DV

Poste délégué tout-en-un à encastrer avec connecteur microphone, bas-parleur, 5 boutons de vote et lecteur badge RFID.

MICROPHONE À COMMANDER SÉPARÉMENT.



Largeur: 210 mm
Hauteur: 80 mm
Profondeur: 70 mm



Televic Conference offre des solutions sur lesquelles on peut compter.

CARL HOWELL,
THOMPSON ELECTRONICS, U.S.

71.98.0512

CONFIDEA F-CV

Poste président tout-en-un à encastrer avec connecteur microphone, bas-parleur, 5 boutons de vote, lecteur badge RFID, boutons priorité et prochain en ligne.

MICROPHONE À COMMANDER SÉPARÉMENT.



Largeur: 210 mm
Hauteur: 80 mm
Profondeur: 70 mm



71.98.0503

CONFIDEA F-DI

Poste délégué tout-en-un à encastrer avec connecteur microphone, bas-parleur, sélecteur de langue avec affichage OLED.

MICROPHONE À COMMANDER SÉPARÉMENT.



Largeur: 210 mm
Hauteur: 80 mm
Profondeur: 70 mm



71.98.0513

CONFIDEA F-CI

Poste président tout-en-un à encastrer avec connecteur microphone, bas-parleur, sélecteur de langue avec affichage OLED, boutons priorité et prochain en ligne.

MICROPHONE À COMMANDER SÉPARÉMENT.



Largeur: 210 mm
Hauteur: 80 mm
Profondeur: 70 mm



71.98.0504

CONFIDEA F-DIV

Poste délégué tout-en-un à encastrer avec connecteur microphone, bas-parleur, 5 boutons de vote, lecteur badge RFID, sélecteur de langue avec affichage OLED.

MICROPHONE À COMMANDER SÉPARÉMENT.



Largeur: 250 mm
Hauteur: 80 mm
Profondeur: 70 mm

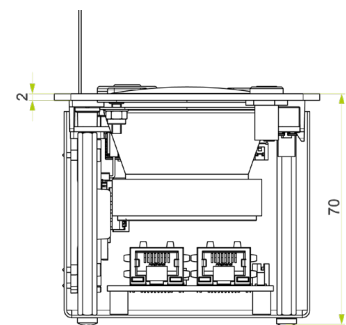
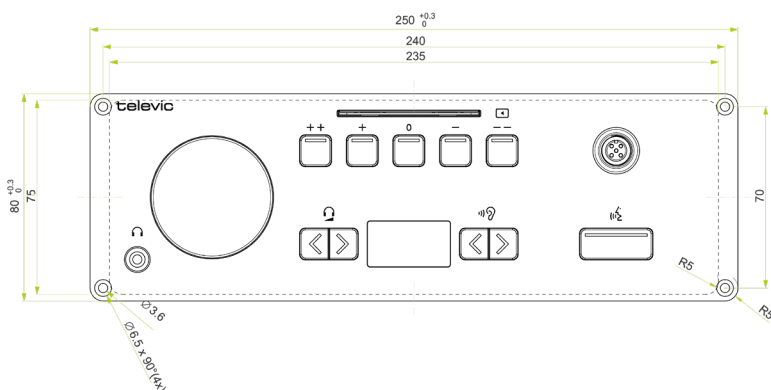



Notre nouveau système de microphones nous a beaucoup aidé ! Nous avons toujours diffusé en direct les réunions du Conseil Municipal. Après avoir mis en place ce nouveau système, il y a eu une réelle amélioration de la qualité et de la clarté du son, et le public pouvait entendre ce qui était dit. Le système est très facile à installer et à utiliser.

KIM KEESLER,
GREFFIER MUNICIPAL, VILLAGE D'ALMONT, US

71.98.0514

CONFIDEA F-CIV

Poste président tout-en-un à encastrer comprenant: connecteur microphone, bas-parleur, 5 boutons de vote, lecteur badge RFID, sélecteur de langue avec affichage OLED, boutons priorité et prochain en ligne.

MICROPHONE À COMMANDER SÉPARÉMENT.



Largeur: 250 mm
Hauteur: 80 mm
Profondeur: 70 mm



71.98.0551

CONFIDEA F-CS

Sélecteur de langue autonome avec afficheur OLED indiquant numéro, abréviation du nom de la langue et volume.



Largeur: 250 mm
Hauteur: 80 mm
Profondeur: 70 mm



**Excellent score de
satisfaction client**

SONDAGE CLIENTÈLE INDÉPENDANT 2020

★★★★
8,6



HÔTEL DE VILLE,
BÆRUM, NORVÈGE

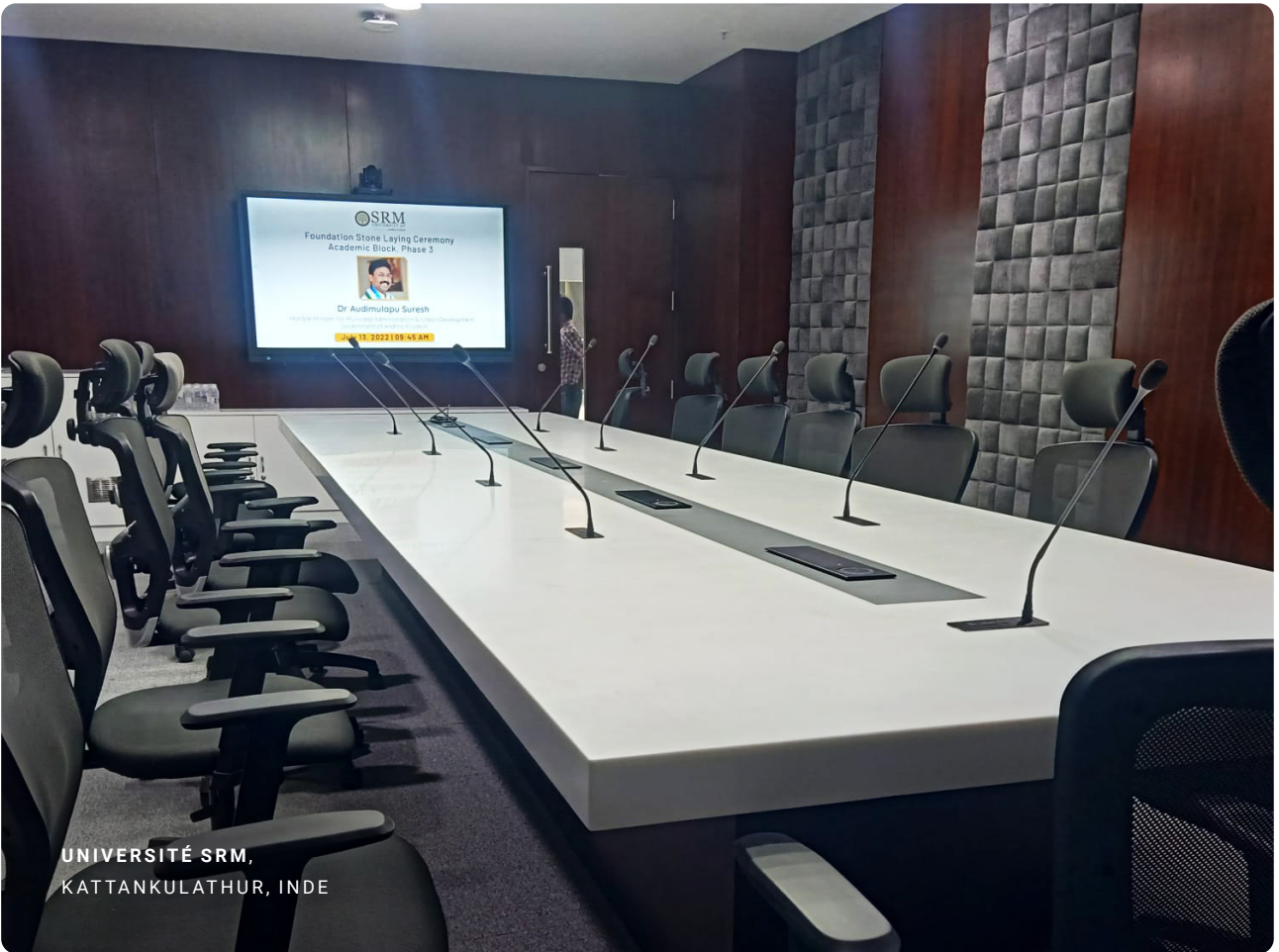

UNIVERSITÉ SRM,
KATTANKULATHUR, INDE

D-CERNO F

Retour à l'essentiel



Largeur: 150 mm
Hauteur: 50 mm
Profondeur: 70 mm

D-CERNO F-DM

Poste délégué pour systèmes de discussion basiques. Encastrement minimaliste dans le mobilier de la salle de réunion. Bouton microphone on/off et connecteur microphone amovible.

MICROPHONE À COMMANDER SÉPARÉMENT

71.98.0311



Largeur: 150 mm
Hauteur: 50 mm
Profondeur: 40 mm

D-CERNO F-CM

Poste président pour systèmes de discussion basiques. Encastrement minimaliste dans le mobilier de la salle de réunion. Boutons microphone on/off, priorité et prochain en ligne, et connecteur microphone amovible

71.98.0312

MICROPHONE À COMMANDER SÉPARÉMENT



La personnalisation à portée de main

Que vous recherchiez un poste à encastrer avec un design unique ou souhaitez **ajouter des boutons** ou **un marquage dans une autre langue**, il est possible de créer la solution qui complètera votre salle de réunion grâce à des produits qui s'intègrent parfaitement au mobilier et qui se démarquent de par leur conception. Design, fonctionnalités, **logo personnalisé** ou encore ajout de **ports d'alimentation supplémentaires**, **définissez le produit** qui répondra le mieux à vos besoins.



Une personnalisation de A à Z

CHOISISSEZ LES MOINDRES DÉTAILS : COULEURS, MATÉRIAUX, TEXTE, LOGO, ETC.



Forme et fonction

POURQUOI S'ARRÊTER AU DESIGN ? AJOUTEZ ÉGALEMENT DES FONCTIONNALITÉS QUI NE SONT PAS PRÉSENTES SUR LES PRODUITS STANDARDS.



A la maison, n'importe où

DANS DES SALLES À CARACTÈRE HISTORIQUE OU SUR L'ACCOUDOIR D'UN FAUTEUIL, LES POSTES SUR-MESURE S'ADAPTENT À TOUS LES ENVIRONNEMENTS.

Sur-mesure Pour une solution unique



Créez
**une solution
qui parfaiera
votre salle.**

Obtenez une salle de réunion à la hauteur de vos attentes. Que ce soit pour des postes encastrés conçus avec une **finition spéciale**, dans **des coloris différents**, avec des **boutons supplémentaires** ou **des marquages dans une autre langue**, l'équipement s'intégrera à votre mobilier ou se distinguera de par son esthétique. Découvrez toutes les options et repartez avec **une solution unique**.

1. Votre solution Televic encastré
2. Boutons supplémentaires
3. Un microphone
4. Un haut-parleur
5. Confidea F-Box
6. Le mobilier de votre choix

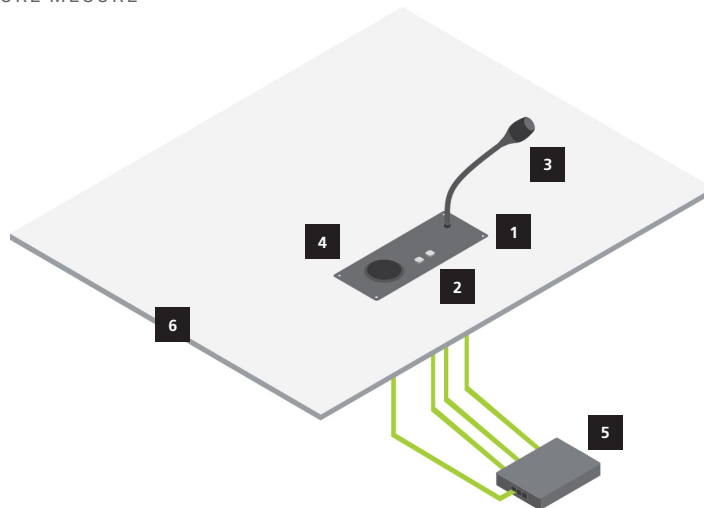

La solution Confidea F-BOX

La Confidea F-BOX est une solution standard avec expérience audio complète pour les postes délégués/présidents.

Connectez simplement le(s) périphérique(s) de votre choix pour une solution intégrée simple: la Confidea F-BOX est une interface audio Plixus compacte conçue pour être installée sous une table, entre les accoudoirs d'un fauteuil, sous une estrade ou à n'importe quel emplacement discret.

La Confidea F-BOX dispose de ports et connexions intégrés pour une intégration facile et polyvalente quel que soit le scénario audio choisi : utilisez les connecteurs pour brancher un microphone, le bouton d'un microphone pour afficher son statut, des boutons de vote, un haut-parleur ou encore un casque.

Comme la Confidea F-BOX fait partie de l'architecture Plixus, un simple câble CAT 5e suffit pour la connecter au réseau de conférence.



POSTE DISCUSSION INTÉGRÉ DANS L'ACCOUDOIR AVEC SÉLECTEUR DE LANGUE.



POSTE CONFIDEA F-DIV AVEC INDICATION BRAILLE SUR CHAQUE BOUTON, 4 BOUTONS DE VOTE AVEC SÉRIGRAPHIE ADAPTÉ, BOUTON POUR « APPEL HUISSIER ».



POSTE DE DISCUSSION INTÉGRÉ AVEC PORTS USB, BOUTONS DE VOTE, PRISE AUDIO, PERSONNALISATION ET BIEN PLUS.

La solution Confidea F-BOX

La Confidea F-BOX est une solution standard avec expérience audio complète pour les postes délégués/présidents.

Connectez simplement le(s) périphérique(s) de votre choix pour une solution intégrée simple: la Confidea F-BOX est une interface audio Plixus compacte conçue pour être installée sous une table, entre les accoudoirs d'un fauteuil, sous une estrade ou à n'importe quel emplacement discret.

La Confidea F-BOX dispose de ports et connexions intégrés pour une intégration facile et polyvalente quel que soit le scénario audio choisi : utilisez les connecteurs pour brancher un microphone, le bouton d'un microphone pour afficher son statut, des boutons de vote, un haut-parleur ou encore un casque.

Comme la Confidea F-BOX fait partie de l'architecture Plixus, un simple câble CAT 5e suffit pour la connecter au réseau de conférence.



CONFIDEA F-BOX

71.98.0522

Interface audio compacte à installer sous une table, entre les accoudoirs d'un fauteuil, ou tout autre emplacement discret. Ports et connexions intégrés pour un microphone, un bouton de micro, des boutons de vote, des boutons personnalisés, un haut-parleur, un casque.

Fonctionnalités

- + Configuration facile pour connecter un microphone, un casque, un haut-parleur, etc.
- + Intégration aisée au réseau Plixus via des ports Plixus redondants.
- + Alimentation via Plixus.
- + Son haute qualité (24 bits / 48 Hz)
- + Possibilité de configuration président/délégué avec le logiciel
- + Faible encombrement



CONFIDEA F-BOX_DL_PBTN

71.98.0524

Bouton tactile capacitif avec symbole de demande de parole, indicateur LED et câble de 1,2 m pour une connection facile à la Confidea F-BOX.



CONFIDEA F-BOX_MIC

71.98.0523

Connecteur pour assemblage d'un microphone vissable et câble de 1,2 m pour une connection facile à la Confidea F-BOX.



CONFIDEA F-BOX_BTN

71.98.0526

Bouton-poussoir mécanique avec indicateur LED et câble de 1,2 m pour une connection facile à la Confidea F-BOX. Pas de symbole en surface. Un symbole personnalisé peut être appliqué.



CONFIDEA F-BOX_MF_PBTN

71.98.0525

Bouton tactile capacitif avec indicateur LED et câble de 1,2 m pour une connection facile à la Confidea F-BOX. Pas de symbole en surface. Un symbole personnalisé peut être appliqué.

Conseil régional
des 14, 15 et 16 décembre 2020

N°31
09/12/2020

(Légende continue vidéo)



LE CONSEIL RÉGIONAL
D'ÎLE-DE-FRANCE,
SEINE SAINT DENIS, FRANCE





David CHOI

PRESIDENT

televic



PRESIDENT

DAVID CHOI

televic

Unicos

Prise de décision plus intelligente, plus rapide, plus précise



Concentré de technologie, la gamme de postes uniCOS fournit les informations pertinentes.

Prendre les décisions adéquates dans un temps imparti constitue un véritable défi pour les organisations. Il est pourtant essentiel que ces dernières soient en mesure d'initier des réunions qui se déroulent sans imprévu, et au cours desquelles les participants ont accès aux informations requises, qu'il s'agisse d'un comité de petite taille, d'une grande entreprise ou d'une institution internationale. Concentré de technologie, la gamme de postes uniCOS fournit les informations pertinentes de par l'écran tactile, et aide à faire comprendre l'essence même des sujets abordés.

uniCOS and Plixus

Une intégration cohérente

Le contenu (ordre du jour, discussion, temps de parole, etc.) apparaît sur cet écran tactile et peut être contrôlé et piloté par l'opérateur pour augmenter l'efficacité et l'attention de la réunion.

Grâce à la performance exceptionnelle du réseau Plixus, les participants profitent d'une qualité vidéo HD avec un délai de moins d'une trame par rapport à l'entrée de la centrale. Jusqu'à 6 flux vidéo sont envoyés en parallèle sur le réseau Plixus.

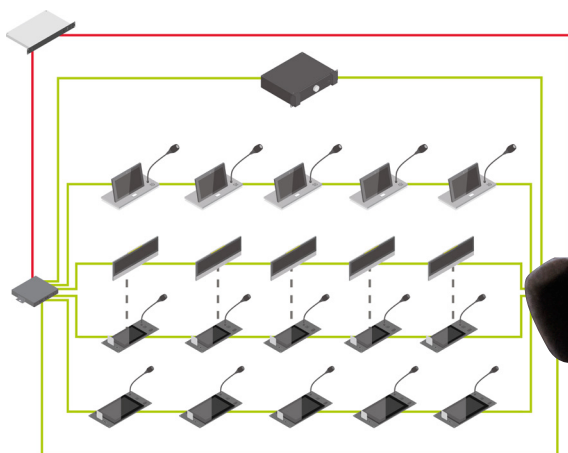

1. Plixus MME
2. Plixus PS
3. Plixus NEXT
4. Plixus Nameplate

5. uniCOS TMM 10
6. uniCOS FMM 10
7. uniCOS FMM 7

Caractéristiques communes

- + Bouton d'activation du microphone
- + Microphones vendus séparément
- + Connecteur de microphone à pas de vis
- + Caméra intégrée 5MP activée par la prise de parole
- + Surface sans bords pour un nettoyage facile
- + Lecteur de cartes RFID pour authentification
- + Connecteur casque stéréo 3,5 mm
- + 2 ports USB pour connecter une plaque nominative Plixus Nameplate ou charger un téléphone
- + Jusqu'à 6 flux HD vidéo disponibles
- + Alimentation sur réseau de conférence Plixus (RJ45) ou par câble électrique 48V
- + Les postes uniCOS peuvent être mélangés avec des postes Confidea (filaire et sans-fil) dans le même réseau



Produits uniCos

71.98.2003

UNICOS T/MM 10

Poste à poser avec écran tactile rabattable.
Écran tactile capacitif rabattable de 10 pouces.



71.98.2001

UNICOS F/MM 10

Poste encastrable avec écran tactile. Possibilité d'avoir l'option empreinte digitale. Écran tactile capacitif de 10 pouces.



Largeur: 385 mm
Hauteur: 185 mm
Profondeur: 50 mm

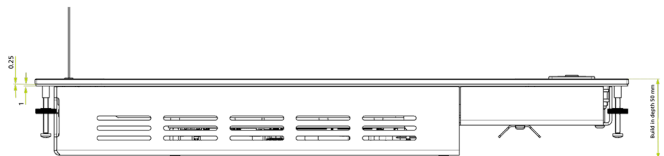
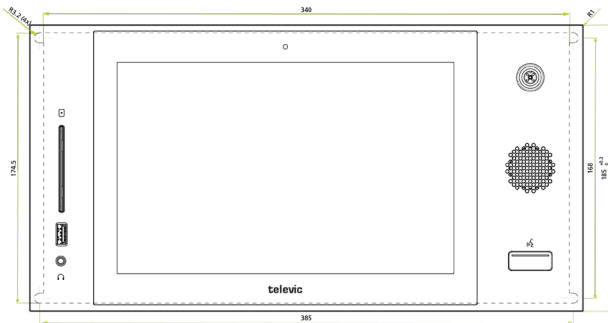

71.98.2002

UNICOS F/MM 7

Poste encastrable avec écran tactile.
Écran tactile capacitif de 7 pouces.



Largeur: 295 mm
Hauteur: 135 mm
Profondeur: 50 mm





UNICOS F/MM10 BRACKET

71.98.2013

Support de fixation pour uniCOS F/MM10 avec une inclinaison de 60°

UNICOS F/MM7 BRACKET

71.98.2012

Support de fixation pour uniCOS F/MM7 avec une inclinaison de 60°



UNIBOX

71.98.2004

Boîtier d'interface permettant de fournir l'expérience uniCOS sur n'importe quel écran tactile HDMI, même rétractable. Doit être combiné avec des modules Confidea F (pour bouton de microphone, haut-parleur, etc). Solution pour projets sur mesure.

SYNOPTIQUE D'UNE INSTALLATION UNICOS

1. uniBox
2. uniCOS F/MM 7
3. Microphone déporté

* Écran motorisé

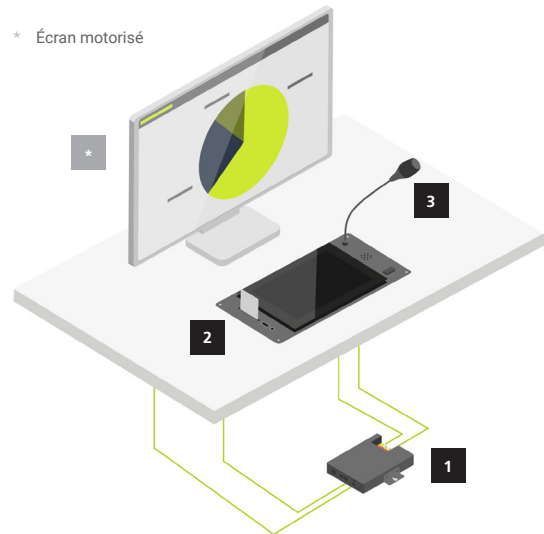



DEUTSCHE BÖRSE,
FRANKFURT, DEUTSCHLAND



TSCH
BÖRSE
FRANKFURT

- Recycle Bin
- Google Chrome
- Mediendata
- MEDIEN.TFC
- 13 Multimedia
- Fehlermeld... support.txt
- Cyberark.txt
- Scripts
- Creatio
- Remot...

BÖRSE
FRANKFURT

DEUTSCHE BÖRSE
GROUP



V-in / V-out

En complément de vos postes multimédia



Les compagnons idéaux pour **insérer** et **extraire** tout type de **flux vidéo**.

Les présentations, vidéos enregistrées, vidéos en direct, etc., à partir d'une caméra ou d'une vidéo-conférence peuvent être mise à la disposition des participants sur n'importe quel type d'affichage ou projecteur.

Un simple **câble CAT 5e** suffit pour les connecter au réseau.

Produits V-in / V-out



71.98.2920

V-IN

Boîte d'entrée vidéo pour injecter du contenu vidéo sur le réseau Plixus via une connexion HDMI. Un canal vidéo injecté à travers le boîtier est acheminé vers l'un des six canaux vidéo disponibles sur le réseau Plixus (CoCon Video Routing requis). Partage de contenu disponible via le panneau de demande de vidéo en option (Plixus V-REQ) ou par les contacts secs disponibles.



71.98.2922

V-OUT

Boîte de sortie vidéo pour extraire un flux vidéo du réseau Plixus via un connecteur HDMI. Par défaut, le 3G-SDI du Plixus MME est disponible sur la connexion HDMI. Routage d'autres canaux vidéo disponibles sur le réseau Plixus (Nécessite CoCon Video Routing). Sélection flexible des canaux vidéo disponibles sur le réseau Plixus peut être réalisée en connectant le sélecteur vidéo (Plixus V-SEL) en option ou à travers les contacts secs disponibles.



71.98.2921

V-REQ

Panneau de demande de vidéo pour se connecter au Plixus V-IN afin de demander le partage de contenu sur le réseau Plixus (optionnel).



71.98.2923

V-SEL

Panneau de sélection vidéo optionnel pour se connecter au Plixus V-OUT afin de sélectionner librement les différents canaux vidéo disponibles sur le réseau Plixus.

Plixus nameplate

Identifiez les participants



reddot design award
winner 2019

Soyez reconnu,
sans l'ombre
d'un doute.

Le Plixus Nameplate est une plaque signalétique qui utilise la **technologie E-ink** afin d'optimiser la lisibilité sur ses écrans frontal et arrière. Cette technologie permet l'affichage **du texte en contraste très élevé** et visible à 180°. De plus, même une fois l'appareil hors tension, toutes les informations restent à l'écran. Le plixus Nameplate ne fait **aucun papillotement** s'il est filmé ou télédiffusé, offrant une lisibilité sans égal.



71.98.2051

PLIXUS NAMEPLATE

Plaque nominative recto-verso basée sur la technologie E-ink, peut être connectée en série sur le réseau Plixus ou connectée directement via USB sur les postes uniCOS, demande de parole possible via le bouton à la base, barre LED sur le dessus. CoCon Nameplate nécessaire.

Design ultra fin : 9 mm

Conçu pour la lisibilité avec un écran frontal et arrière

Avec son double écran frontal et arrière, le Plixus Nameplate affiche pour tous les bonnes informations. Les **deux écrans fonctionnant séparément**, chaque participant voit ce qu'il a besoin de voir. En complément du lecteur de badge, le Plixus Nameplate peut **afficher automatiquement le nom du participant** dès que la carte est insérée.

Enfin, le Plixus Nameplate dispose d'**un bouton de demande de parole** sur sa base, ainsi qu'un **indicateur en haut de l'écran**. Le participant peut ainsi montrer qu'il souhaite intervenir, et le président est notifié facilement qu'une demande a été envoyée.







D-CERNO

Le plus simple des dispositifs sur table



Il se démarque de par sa technologie numérique, son **design élégant** et sa **facilité d'utilisation**.

D-CERNO est un système de discussion destiné aux **salles de conférence de taille réduite ou moyenne**. Il se distingue par sa technologie numérique, son design élégant et sa facilité d'utilisation. La gamme de D-CERNO SL, plus lourde, permet une **stabilité accrue** et son **design sobre** permet d'être dans l'air du temps. Sans ventilateur, ce poste à poser est parfaitement silencieux et peut être intégré dans un meuble ou simplement installé sur une table de réunion.

Facile à utiliser

Le système se met en veille automatiquement lorsque la réunion est terminée, même si on oublie de l'éteindre. L'ensemble est prêt-à-l'emploi. Le risque d'erreur de câblage est éliminé grâce à la possibilité de câblage redondant. Aucune connaissance technique spécifique n'est requise pour installer ou utiliser la solution D-CERNO.



- + 4 ports numérique RJ45
- + Connexion en branche ou en boucle
- + Contrôle de 50 postes D-CERNO/SL
- + Combinez 3 centrales pour 150 postes
- + Eco Power Safe mode
- + Connecteur alimentation avec verrouillage



71.98.0321

D-CERNO CUR

Centrale numérique à poser pour le contrôle de 50 postes D-CERNO (ou D-CERNO SL), web serveur intégré pour la commande par tablette et smartphone à distance. Une intégration avec un système de suivi de caméra est possible également. Grâce à ses 2 connecteurs USB sur le devant, la centrale CUR permet d'enregistrer l'audio en WAV ou MP3 sur clé USB.



71.98.0340

D-CERNO PS

Alimentation pour D-CERNO CU et D-CERNO CU-R.

D-CERNO SL TC

71.98.0333

Malette de transport et de rangement de haute qualité pour un système complet D-CERNO, 12 postes D-CERNO SL, 12 micros (30 cm, 40 cm ou 50 cm) et une centrale, y compris l'alimentation et les câbles.

Produits D-CERNO



71.98.0307

D-CERNO C SL

Poste président numérique, bouton physique pour la prise de parole, la priorité et le prochain en ligne, immunité GSM.



71.98.0306

D-CERNO D SL

Poste délégué numérique, bouton physique pour la prise de parole, immunité GSM.



71.98.0303

D-CERNO DL

Poste délégué numérique, microphone de 50 cm avec immunité GSM, boutons tactiles pour microphone et réglage de volume, bas-parleur intégré, prise casque, livré avec un câble de 2 mètres.



71.98.0304

D-CERNO CL

Poste président numérique, microphone de 50 cm avec immunité GSM, boutons tactiles pour activation microphone, priorité, prochain en ligne et réglage de volume, bas-parleur intégré, prise casque, livré avec un câble de 2 mètres.



71.98.0301

D-CERNO D

Poste délégué numérique, microphone de 30 cm avec immunité GSM, boutons tactiles pour microphone et réglage de volume, bas-parleur intégré, prise casque, livré avec un câble de 2 mètres.



71.98.0302

D-CERNO C

Poste délégué numérique, microphone de 30 cm avec immunité GSM, boutons tactiles pour activation microphone, priorité, prochain en ligne et réglage de volume, bas-parleur intégré, prise casque, livré avec un câble de 2 mètres.



Suivi de caméra

Un système de suivi de caméra plug & play



Comble la distance entre les collaborateurs en permettant à tous de se **voir et de se comprendre** en gros plan.

De meilleures réunions et de meilleures décisions commencent par **le rapprochement des participants**. Le suivi par caméra comble la distance entre les collaborateurs en permettant à tous de se voir et de se comprendre en gros plan. T-Cam vous **offre la possibilité de mettre un visage** sur des mots, et de **configurer différentes vues** grâce aux différents réglages programmables et compatibles avec tous les systèmes Televic. Le résultat ? Une vidéo parfaitement nette pour accroître l'implication des participants.

SYNOPTIQUE D'UNE INSTALLATION SUIVI DE CAMÉRA

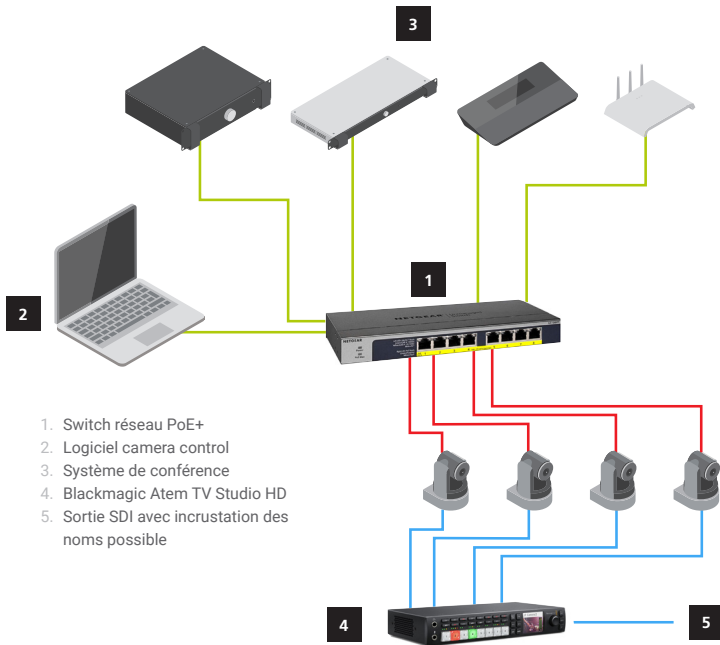

PACKAGE T-CAM

Solution de suivi de caméra compatible avec tous les systèmes Plixus, Confidea G3 et D-CERNO. Les éléments inclus : 2 caméras full HD, mélangeur vidéo, carte de capture vidéo (pour prévisualisation uniquement, en cas d'utilisation sur PC un port PCI est requis !), logiciel pour suivi de caméra + licence pour deux caméras et des câbles convertisseurs

CÂBLES SID OU ETHERNET NON INCLUS.

71.98.1302

T-CAM NAME OVERLAY

Extension du package T-CAM permettant d'afficher le nom du délégué en surcouche du flux vidéo de la caméra de suivi.

LOGICIEL COCON DISCUSSION REQUIS.

71.98.1306

IP-CAM 50

Caméra IP avec fonction panoramique/inclinaison/zoom Full HD 1080p, sortie 60 imcs Interfaces 3G-SDI, Ethernet et HDMI Compatible PoE. Peut être utilisée comme extension au package T-CAM (SDI) ou comme caméra pour le package T-Council (SDI/IP). Les éléments inclus : 1 caméra full HD, licence pour 1 caméra supplémentaire T-CAM et des câbles convertisseurs.

CÂBLES SID OU ETHERNET NON INCLUS.



Lingua Interpreter Desk

Le pupitre d'interprète Lingua Interpreter Desk inclut tout ce qu'il faut pour faciliter le travail de l'interprète. Avec son ergonomie enrichie, de son angle de vue à l'emplacement des boutons, il est très confortable à manipuler sur de longues durées d'utilisation.

Grâce à ses touches tactiles, ses indications en braille et ses retours sonores, les interprètes disposent des outils indispensables pour une performance optimale. Son interface claire et flexible permettent de voir toutes les informations d'un simple coup d'œil.





Lingua ID

Dépassez les barrières linguistiques



Passer le message dans n'importe quelle langue, avec **une clarté cristalline**.

En tant qu'interprète, faites l'expérience d'un appareil primé qui est le résultat d'une **conception innovante centrée** sur l'utilisateur. Confortable, facile à utiliser et entièrement conforme à la norme ISO 20109:2016.

71.98.2100



LINGUA ID

Pupitre d'Interprète Audio Only, peut être connecté au Plixus AE-R comme au MME, pas de logiciel nécessaire pour la configuration basique des langues. Nécessite CoCon Interpretation au-delà de 11 langues ou pour une configuration avancée.

MICROPHONE À COMMANDER SÉPARÉMENT.



LINGUA ID-MM

71.98.2101

Pupitre d'interprète multimédia. Grâce à sa sortie HDMI, connectez n'importe quel écran HDMI sur le Lingua IDMM pour visualiser un des 6 flux vidéo présent dans le réseau Plixus. Peut être connecté uniquement à la Plixus MME, pas de logiciel nécessaire pour la configuration basique des langues. Nécessite CoCon Interpretation au-delà de 11 langues ou pour une configuration avancée.

MICROPHONE À COMMANDER SÉPARÉMENT.

Lingua Interpreter Desk

Faites tomber les barrières linguistiques en rendant l'interprétation facile et conviviale. Le pupitre Lingua Interpreter Desk a été conçu par des interprètes pour offrir confort et utilisation optimale, quel que soit le lieu de travail.

Entièrement conforme à la norme ISO 20109:2016 et alimenté par le réseaux Plixus. Les réunions multilingues parfaites commencent avec lui.





COUR DE JUSTICE DE L'UNION EUROPÉENNE,
LUXEMBOURG



Lingua IR

Transmettre un message parfaitement clair



S'assurer que le public est sur la même longueur d'onde.

Lingua IR a été conçue afin de permettre à chaque participant d'apprécier le message de l'orateur en une simple pression du doigt, avec **confort et clarté**, bénéficiant d'**une installation rapide**. Les systèmes Lingua sont dotés d'**une compensation automatique de retard brevetée**, qui règle automatiquement le retard nécessaire sur chaque radiateur, en appuyant sur un bouton pour compenser la longueur du câble.



Produits Lingua IR



71.98.0215

LINGUA T

Transmetteur infrarouge capable de transmettre jusqu'à 40 canaux. Il est activé par défaut à transmettre 6 canaux. Des canaux supplémentaires peuvent être obtenus avec licences (Lingua L12, Lingua L40). Les canaux audio sont transmis au transmetteur via l'interface Dante intégrée.

Configuration du transmetteur via web serveur intégré.



71.98.0205

LINGUA R6

Récepteur infrarouge à 6 canaux. Batterie incluse.

71.98.0206

LINGUA R12

Récepteur infrarouge à 12 canaux. Batterie incluse.

71.98.0208

LINGUA R40

Récepteur infrarouge à 40 canaux. Batterie incluse.



71.98.0220

LINGUA RAD_H

Radiateur infrarouge numérique 25W avec compensation de délai automatique. Design compact et léger.

LINGUA L40

71.98.0218

Mise à niveau de la licence de transmetteur vers 40 canaux.

71.98.0216

LINGUA L12

Mise à niveau de la licence de transmetteur vers 12 canaux.



71.98.0234

LINGUA BP

Pack de 6 batteries supplémentaires pour récepteurs Lingua R.



71.98.0225

LINGUA RAD MOUNT

Support mural VESA accessoire pour le Lingua RAD H. Inclinaison possible de +75 à -10 degrés.



71.98.0235

LINGUA CHC

Valise de rechargement pour stocker et charger jusqu'à 64 récepteurs Lingua IR, web-serveur intégré pour connaître l'état de chaque récepteur, mises à jour, etc.



Gérez vos réunions depuis votre navigateur

Confero 360 est la nouvelle solution de Televic pour une gestion simplifiée des réunions. Ce logiciel tout-en-un simplifie la configuration de la salle et le contrôle de la réunion. Et tout cela depuis le serveur Web de l'unité centrale Plixus. Son interface intuitive, qui permet de configurer la salle de réunion, et les outils de modération ont été soigneusement conçus dans l'objectif d'améliorer l'expérience utilisateur.

Confero 360 vient compléter l'unité centrale Plixus, le noyau du système, avec de nouvelles fonctionnalités. Tout se fait depuis Internet, il n'est donc pas nécessaire d'installer de logiciel spécifique sur l'ordinateur. Le nouvel outil peut aussi être utilisé selon différents rôles d'utilisateur. Grâce à une simple manipulation sur l'interface, vous pouvez ne voir que ce qui est important pour effectuer votre tâche. Le président ou l'opérateur peut ainsi contrôler la réunion, les microphones et le vote.



**Aucune installation
requis**



**Configuration
avec assistant**

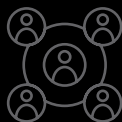

**Modération simple
de la réunion**



Rapport de réunion

Confero 360

Toutes les commandes à portée de main



La réponse parfaite
**à toutes les
situations, petites
ou grandes.**

Confero 360 place les rôles utilisateurs et les nouvelles fonctionnalités au cœur du système Plixus. **Tout se fait depuis Internet**, il n'est donc pas nécessaire d'installer de logiciel spécifique sur l'ordinateur. Le président ou l'opérateur peut **contrôler la réunion**, les microphones et le vote.

Une installation sans tracas

En se concentrant sur la résolution des principaux problèmes lors de la configuration du système de conférence, Confero rend l'installation du système plus facile et sans tracas. Le logiciel ne nécessite aucune installation sur ordinateur, il est préinstallé sur l'unité centrale Plixus. Il suffit d'accéder au logiciel au moyen d'un navigateur Internet, et d'exécuter l'installation dans l'une des 28 langues disponibles.

L'assistant de configuration Confero permet une configuration rapide du système, en suivant quelques étapes simples dans une interface intuitive, ce qui rend l'installation encore plus facile.

Les appareils sont automatiquement détectés et configurés, le système est immédiatement prêt à l'emploi.

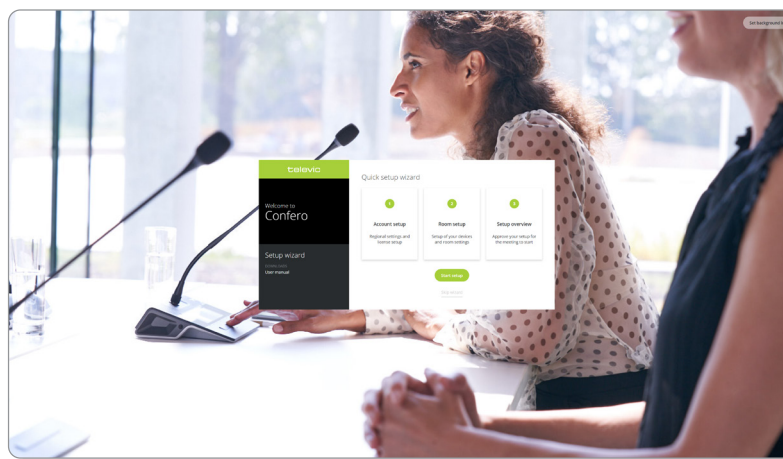

Fonctionnalités Confero

En offrant au président ou à l'opérateur la possibilité de gérer le tableau de bord, sans détournement de l'attention, le déroulement des réunions est fluide et harmonieux.

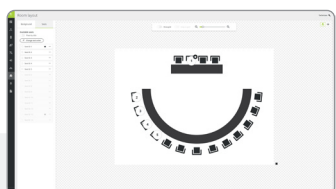

Configuration de la salle

Configurer la disposition de la salle est un moyen simple et efficace de voir l'emplacement des microphones des délégués sur le tableau de bord. Le téléchargement d'une image de fond permet de visualiser la disposition de la salle. L'ajout des microphones se fait sur le tableau de bord par un simple glisser-déposer.

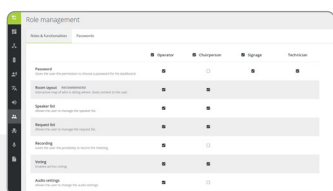

Rôles assignés et fonctionnalités

Confero 360 permet d'ajouter un opérateur, un président et un gestionnaire de l'affichage dynamique. Les rôles peuvent être configurés au moyen de plusieurs fonctionnalités. Activez ou désactivez simplement les fonctionnalités pour chaque rôle et, si le tableau de bord n'est pas nécessaire, il est possible de désactiver tous les rôles à la fois. Cela permet de se concentrer sur la réunion en cours.

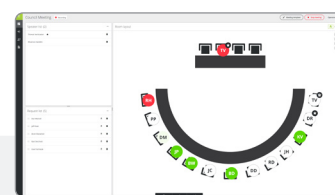

Contrôle de la réunion

Une fois connecté en tant qu'opérateur ou président, vous êtes en mesure de gérer la réunion. Créez des modèles de réunion avec le nom des participants sur le plan de la salle, en les identifiant grâce à leur badge RFID, ou par un glisser-déposer sur un siège déterminé. Modérez facilement la réunion en utilisant la disposition de la salle et les icônes de siège pour activer ou désactiver les microphones, ou en utilisant la liste de prise et de demande de parole.

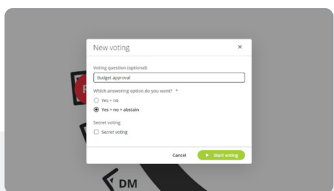

Vote

Confero 360 vous offre également des options de vote. Il suffit de lancer le vote à partir du tableau de bord pendant la réunion et de soumettre une question, puis de choisir parmi les possibilités de réponse : oui, non, abstention, et vote secret. Une fois le vote lancé, les résultats sont visibles sur le tableau de bord, et sur l'écran d'affichage lorsque vous vous connectez en tant que gestionnaire de l'affichage dynamique.

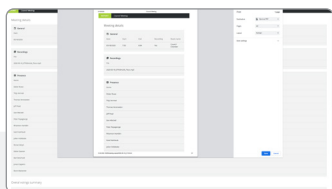

Rapports de réunion

Le rapport de réunion est un élément important. Une fois la réunion terminée, un rapport et un enregistrement audio (optionnel) sont disponibles sur l'unité centrale Plixus depuis le tableau de bord. L'accès au rapport est facile, il s'ouvre dans le navigateur Internet et vous pouvez alors le sauvegarder en PDF ou l'imprimer. Le rapport comporte les détails de la réunion tels que la date, l'heure, la salle de réunion, mais aussi la présence des participants, ainsi que les résultats du vote.



Affichage dynamique

Autre point essentiel d'une réunion : la participation. À partir de n'importe quel navigateur, connectez-vous en tant que gestionnaire de l'affichage dynamique et voyez qui prend la parole et les résultats du vote.

Licenses

Pour activer la fonctionnalité Confero 360, la licence suivante est requise :

LICENCE CONFERO 360

71.98.3000

CONFERO

- Assistant de configuration
- Configuration du dispositif
- Configuration de la licence
- Configuration de l'interprétation
- Configuration audio
- Diagnostics
- Mode sombre
- Interface utilisateur multilingue
- Disposition de la salle
- Rôles des utilisateurs
- Modèle de réunion
- Informations délégués
- Vote électronique
- Identification par badge
- Affichage dynamique
- Rapports de réunion

CONFERO 360

- Assistant de configuration
- Configuration du dispositif
- Configuration de la licence
- Configuration de l'interprétation
- Configuration audio
- Diagnostics
- Mode sombre
- Interface utilisateur multilingue
- Disposition de la salle
- Rôles des utilisateurs
- Modèle de réunion
- Informations délégués
- Vote électronique
- Identification par badge
- Affichage dynamique
- Rapports de réunion



CONSEIL DE L'UNION EUROPÉENNE,
BRUXELLES, BELGIQUE

Confero PLAN

Préparez vos réunions en amont

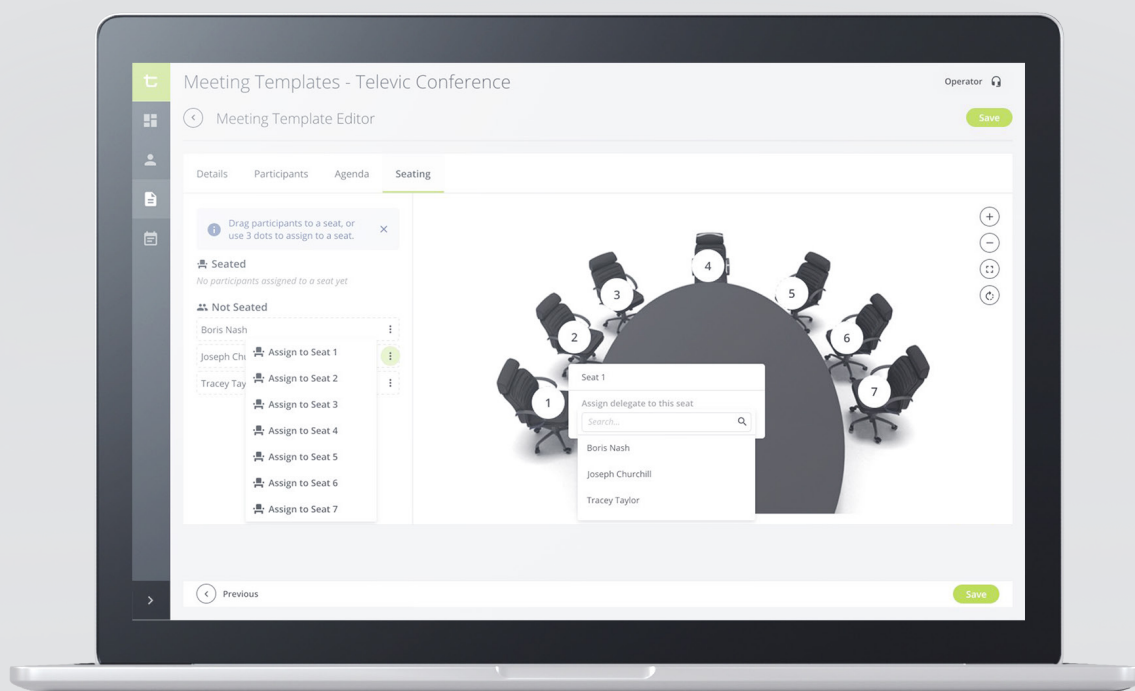

La solution idéale pour **organiser, gérer** et **contrôler** vos réunions, pour une efficacité garantie.

Confero PLAN est la nouvelle solution de Televic pour préparer les réunions à l'avance. L'application étant basée sur le Web, le Meeting Manager (employé municipal, président ou opérateur) peut effectuer la préparation n'importe où, directement sur la plateforme Confero Cloud : il peut créer et gérer une base de données de participants, créer des modèles de réunion et naturellement publier des réunions aux ordres du jour structurés et éléments de vote intégrés en amont.

Fonctionnalités Confero PLAN

La plateforme Confero possède une interface très intuitive qui permet au Meeting Manager de planifier et d'organiser des réunions en détails :

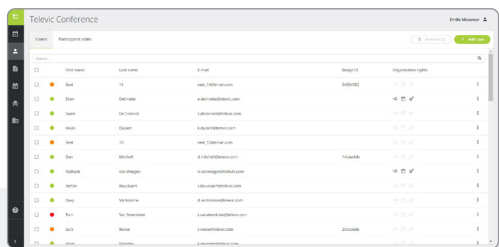

Création et gestion d'une base de données de délégués

Ajouter, modifier et supprimer des utilisateurs, réinitialiser leur mot de passe et leur attribuer des rôles (délégué, président, invité ou opérateur).

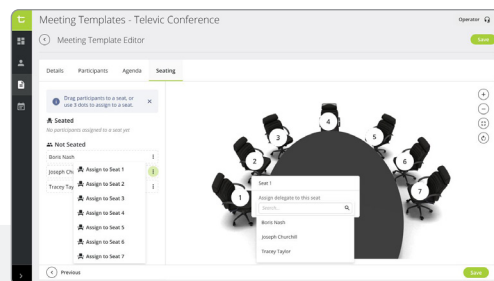

Création de modèles de réunion pour une réutilisation rapide

En cas de réunions récurrentes dans la même salle et avec les mêmes participants (par ex. un conseil municipal), le fait de créer un modèle de réunion rend la préparation de la réunion plus rapide et plus simple.

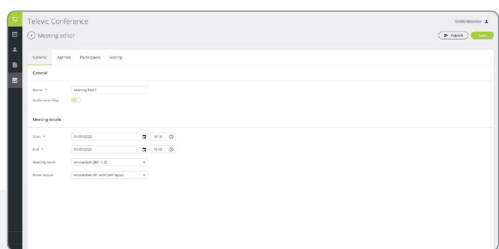

Création et publication de réunions

Créer et publier des réunions dans une salle désignée, une liste des participants, un ordre du jour, des éléments de vote et des sièges attribués. Vous pouvez partir de rien ou utiliser un modèle créé à l'avance pour gagner du temps. Tous les participants sélectionnés recevront une invitation par e-mail.

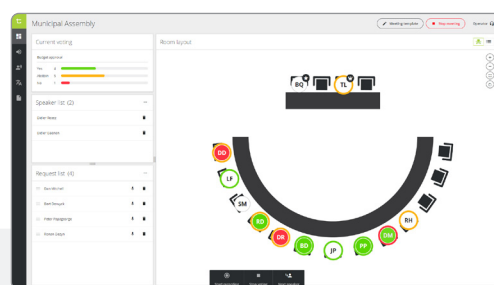

Lancement et gestion d'une réunion

La licence Confero 360 est incluse dans Confero PLAN. Le Meeting Manager peut ainsi contrôler les réunions, les microphones et les sessions de vote, tout en consultant les rapports de réunion une fois celles-ci terminées.

Aucune installation

Confero PLAN s'intègre dans le système Plixus. Il n'est donc pas nécessaire d'installer un logiciel dédié : quel que soit le système d'exploitation de votre ordinateur, ouvrez la plateforme Confero dans votre navigateur Chrome ou Edge et commencez à utiliser les nouvelles fonctionnalités.

Modulaire

En plus de Confero PLAN, vous pouvez associer des fonctionnalités supplémentaires telles que Confero CAM et/ou MEET : l'ajout de Confero CAM permet de fournir une sortie vidéo professionnelle et attrayante aux participants d'une réunion hybride ou d'une diffusion en direct.

Avec Confero MEET, agrandissez la salle de réunion à l'aide de participants à distance pour créer une réunion hybride offrant les mêmes possibilités de modération et de contrôle qu'une solution installée dans la pièce.



71.98.3101



ABONNEMENT CONFERO PLAN

Abonnement Confero PLAN 1 an

71.98.3102



ABONNEMENT CONFERO PLAN

Abonnement Confero PLAN 2 ans

71.98.3103



ABONNEMENT CONFERO PLAN

Abonnement Confero PLAN 3 ans

71.98.3104



ABONNEMENT CONFERO PLAN

Abonnement Confero PLAN 4 ans

71.98.3105



ABONNEMENT CONFERO PLAN

Abonnement Confero PLAN 5 ans

LA LICENCE CONFERO 360 (71.98.3000) EST INCLUSE DANS L'ABONNEMENT ANNUEL ET N'A PAS BESOIN D'ÊTRE COMMANDÉE SÉPARÉMENT.

Aperçu des fonctionnalités de Confero

	Confero	Confero 360	Confero PLAN	
CONFIGURATION DE RÉUNION TECHNIQUE	Assistant de configuration	✓	✓	✓
	Configuration des appareils	✓	✓	✓
	Configuration de la licence	✓	✓	✓
	Configuration de l'interprétation	✓	✓	✓
	Configuration audio	✓	✓	✓
	Diagnostics	✓	✓	✓
	Mode sombre	✓	✓	✓
	Interface multilingue	✓	✓	✓
	Enregistrement audio (le cas échéant)	✓	✓	✓
CONTRÔLE ET GESTION DE RÉUNION	Disposition de la salle		✓	✓
	Rôles des utilisateurs		✓	✓
	Modèle de réunion simple		✓	✓
	Informations des délégués		✓	✓
	Vote		✓	✓
	Badge d'identification		✓	✓
	Signalisation		✓	✓
	Rapports de réunion		✓	✓
PLANIFICATION DE RÉUNION	Modèle de réunion multiple			✓
	Organismes multiples			✓
	Attribution de la salle de réunion			✓
	Préparation de l'ordre du jour			✓
	Préparation de la session de vote			✓
	Publication des réunions			✓
	Gestion de la base de données des délégués			✓

Confero CAM

Votre directeur caméra mains libres



Équipe votre salle
de réunion d'un
contrôle de caméra
prêt à l'emploi.

Vous n'avez plus besoin d'une équipe de production pour fournir une sortie vidéo professionnelle et attrayante aux participants d'une réunion hybride ou d'une diffusion en direct. Confero CAM permet de capturer et de diffuser une réunion sans efforts, tout en augmentant votre engagement dans vos réunions hybrides.

La souplesse ultime



Diffusion

La transparence envers les électeurs et le recours à la vidéo à des fins marketing et politiques revêtent de plus en plus d'importance. Confero CAM **fournit une vidéo professionnelle sur la plateforme de diffusion** de votre choix. Aucune intervention d'un technicien informatique n'est requise, le contrôle de la diffusion étant **traité automatiquement dans l'interface Confero**.



Puissant aujourd'hui, évolutif demain

Nous avons conçu Confero comme une plateforme de conférence puissante et évolutive. Lorsqu'une passerelle Plixus est disponible dans la salle, il devient aussi facile d'ajouter des fonctionnalités que des licences. Aucun investissement matériel n'est nécessaire, de sorte que vous rentabilisez votre investissement initial.

La plateforme Confero existe pour le moment avec les fonctionnalités suivantes :

- + **Confero PLAN**
préparation de la réunion et gestion de l'ordre du jour
- + **Confero CAM**
directeur caméra mains libres
- + **Confero MEET**
réunion hybride avec fonctionnalités de modération

L'ajout de Confero PLAN et/ou Confero MEET permet également de créer de nouvelles fonctionnalités dans Confero CAM.



BASCULEZ AISÉMENT ENTRE DIFFÉRENTES DISPOSITIONS DE SALLE DANS LE CAS D'ESPACES MULTIFONCTION

- + Prise en charge de plusieurs configurations de salle de réunion
- + Gestion de salles plus grandes avec prise en charge de jusqu'à 8 caméras
- + Deux plans caméra par siège
- + Vaste gamme de caméras IP prises en charge
- + Solution modulaire qui évolue aisément avec vos besoins



Confero CAM + PLAN

La sortie vidéo sera enrichie d'une incrustation d'informations, telles que le nom de l'intervenant, le point de l'ordre du jour abordé et les résultats des votes. Cela s'effectue automatiquement en suivant le déroulement de la réunion. Il n'est donc pas nécessaire de modifier les informations, un souci en moins.



Confero CAM + PLAN + MEET

Ajoutez Confero MEET pour agrandir la salle de réunion à l'aide de participants à distance et créer une réunion hybride offrant les mêmes possibilités de modération et de contrôle qu'une solution installée dans la pièce.

Installation simplifiée et design personnalisé

Un seul appareil, beaucoup de puissance

La passerelle Plixus regroupe le contrôle de caméra, le commutateur vidéo et le dispositif de diffusion dans un même boîtier. Elle est en outre prête à l'emploi du fait qu'aucun ordinateur n'est nécessaire pour rendre la solution opérationnelle. La configuration étant basée sur le Web, aucune installation ne s'impose et le logiciel est toujours à jour.

Efficace et économique

La durée de l'installation est considérablement réduite. Au lieu d'attendre que l'équipement soit expédié, la configuration de la disposition de la salle avec les sièges et les caméras peut être préparée en amont sur notre plateforme Confero.

Une seule personne peut configurer les plans caméra idéaux pour chaque position en se déplaçant d'un siège à l'autre et en ayant le résultat sous les yeux sur l'interface utilisateur.

Cette solution prête à l'emploi ne nécessite pas de ressources de programmation rares pour devenir une solution sur mesure.

Optimisation du câblage

Du point de vue de l'installation, un seul câble CAT5 fournit l'alimentation et les signaux de contrôle et vidéo.

Moins de câblage signifie plus de souplesse dans le positionnement des caméras pour une meilleure prise de vue des participants.

Choisissez la marque de votre caméra

En plus des caméras Lumens et Avonic que propose Televic, une longue liste de modèles de caméra répandus sont pris en charge, liste qui s'étoffera avec le temps.

SCANNEZ POUR CONSULTER
la liste des caméras prises en charge



ENVIE DE SAVOIR COMMENT CELA FONCTIONNE ?

Plusieurs caméras panoramiques-inclinaison-zoom sont installées dans la salle de réunion. Chaque poste de participant bénéficie de deux plans capturés par des caméras différentes. Lorsqu'un participant prend la parole, la solution Confero CAM sélectionne automatiquement la caméra la mieux placée et fait la mise au point sur l'interlocuteur.

Résultat : une vidéo attrayante créée automatiquement, sans bouger les images des caméras, mais avec des transitions homogènes d'un interlocuteur à l'autre.

Compatible avec Plixus

Avec un large éventail de solutions de conférence Televic. Avec et sans fil... audio, multimédia ou un kit Confero peut aisément être intégré à la solution, aujourd'hui comme demain.

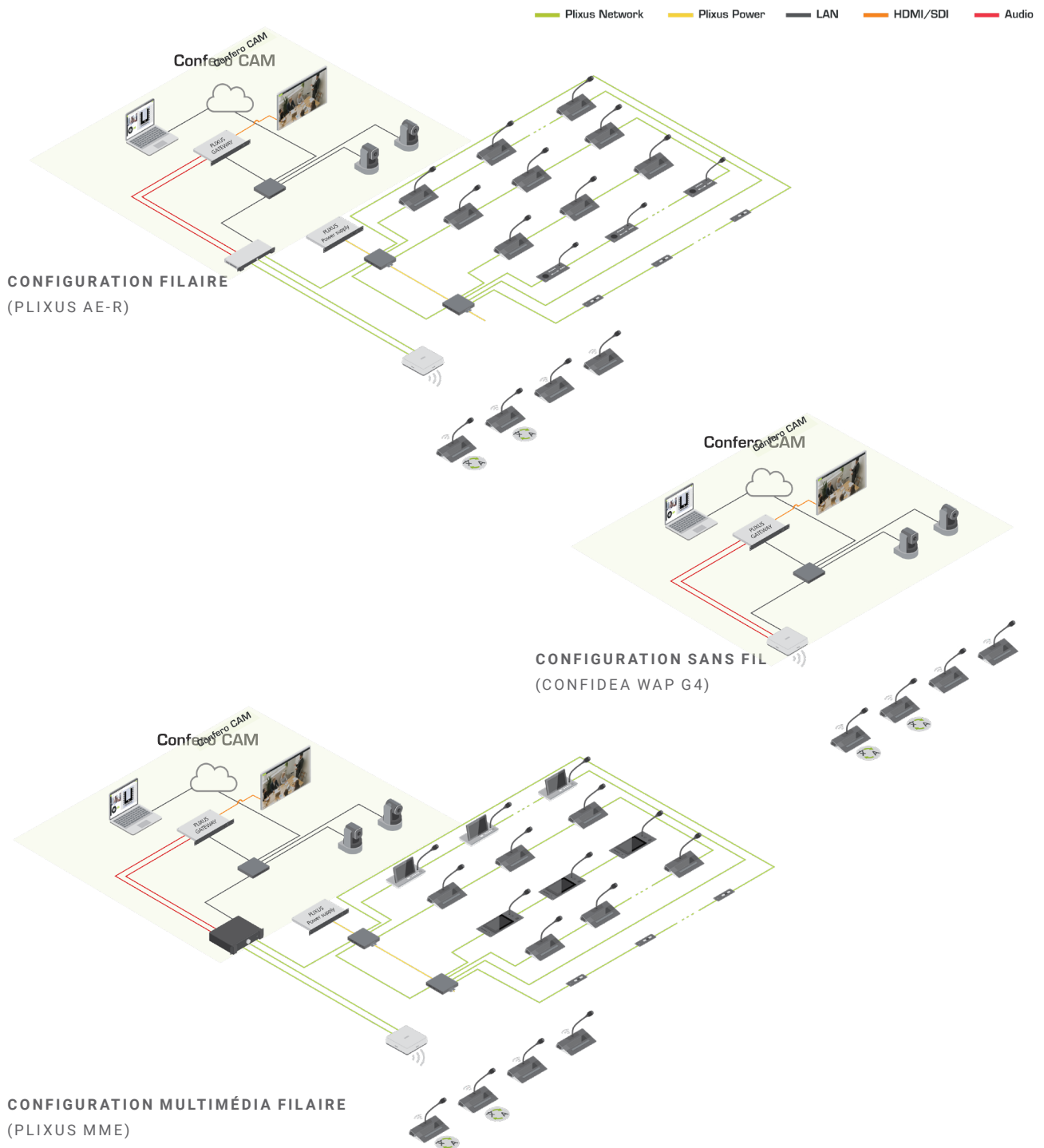

Confero MEET: Le logiciel pour votre conseil municipal hybride

AVEZ-VOUS DÉJÀ ÉTÉ CONFRONTÉ À L'UNE DE CES SITUATIONS ?

- Du bruit engendré par les membres du Conseil Municipal qui ont oublié d'éteindre leur micro.
- Des intervenants qui oublient d'activer leur micro lorsqu'ils prennent la parole.
- Des demandes d'intervention écartées, compliquant le déroulement du débat.
- Des conseillers qui parlent sans s'écouter.
- Une procédure de vote fastidieuse.
- Des personnes non autorisées perturbant le déroulement des réunions.

Toutes ces situations contribuent à miner le débat et à rendre les réunions inefficaces. Alors préparez aujourd'hui vos réunions municipales de demain grâce à Confero MEET.

Confero MEET est spécialement conçu pour les municipalités et offre la solution parfaite pour organiser un conseil municipal hybride. Que ce soit dans la salle du Conseil ou à distance, Confero MEET vous garantit la même expérience de réunion.

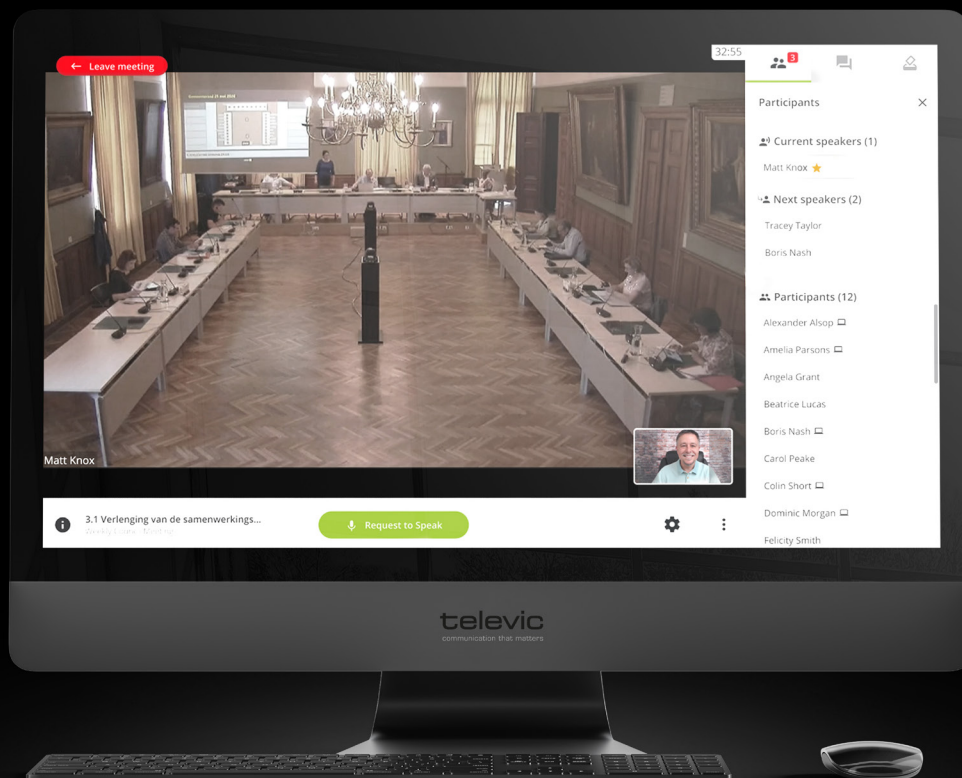

Optez pour l'efficacité et la sécurité



Conçu pour vos réunions du conseil

PARTICIPATION ACCRUE DE VOS CONSEILLERS LOCAUX



Chiffrement de bout en bout

SÉCURITÉ GARANTIE AVEC CONNEXION PERSONNELLE SUR LES NAVIGATEURS WEB STANDARD



Des interactions réelles dans un environnement virtuel

MISE AU POINT SUR L'INTERLOCUTEUR ACTIF ET LE SUJET EN COURS DE DISCUSSION

Confero MEET

Des conseils municipaux hybrides fluides

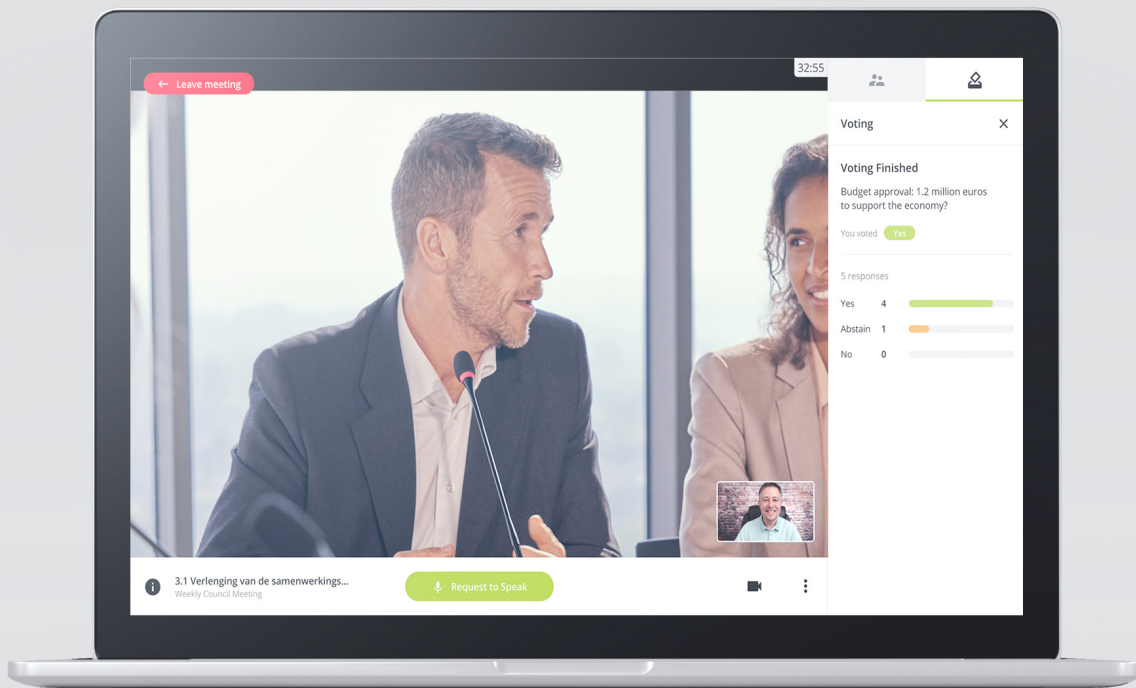

Ajouter de la valeur aux débats et conférences hybrides.

La solution Confero MEET offre une énorme valeur ajoutée. La plateforme est **intégralement en ligne, aucune pré-installation n'est requise** et tout le monde peut être invité. Par ailleurs, les sessions de vote sont intégrées dans l'ordre du jour pour faciliter le scrutin. L'interface de Confero MEET est **très intuitive**, autant pour les présidents que pour les participants.



1 Confero organizer

Confero MEET

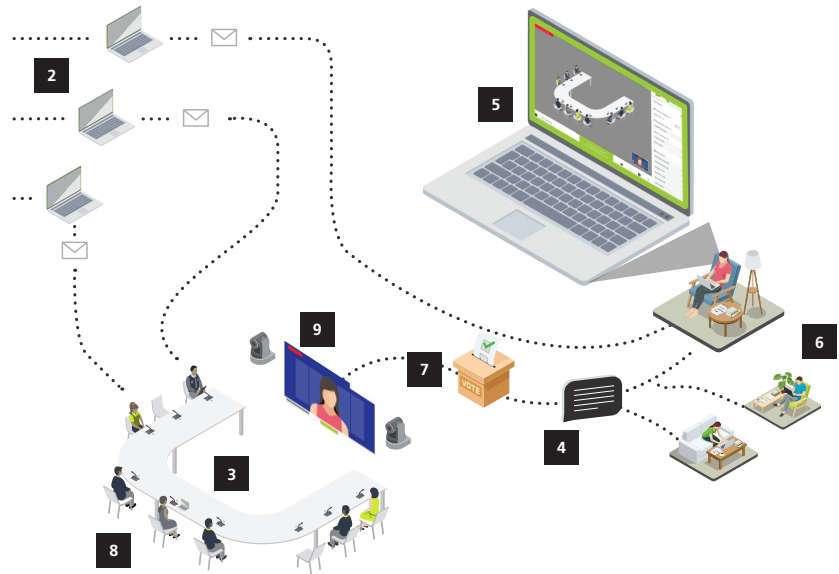

1. L'organisateur invite les participants à rejoindre la plateforme Confero et à créer un compte. Une réunion peut être préparée depuis n'importe où. L'ordre du jour et les sujets soumis au vote peuvent être ajoutés à l'avance. La salle de réunion et la liste des participants autorisés peuvent également être définies.
2. Après publication d'une réunion planifiée, un email est envoyé aux invités avec un lien les redirigeant vers la plateforme Confero. Les participants peuvent y consulter le calendrier de leurs réunions, l'ordre du jour et les sujets soumis au vote.
3. Le président ou l'opérateur peut démarrer une réunion. Les participants présents physiquement utilisent l'équipement de la salle de réunion.
4. Les participants ne pouvant participer en présentiel voient la réunion apparaître sur leur tableau de bord Confero et peuvent participer à distance avec les mêmes privilèges que les personnes présentes dans la salle. Tout cela depuis le confort de leur foyer ou de leur bureau simplement grâce à leur navigateur.

5. Les participants à distance qui utilisent l'interface Confero MEET peuvent visualiser non seulement le sujet en cours de discussion mais aussi l'ensemble des sujets à l'ordre du jour. Ils peuvent également consulter la liste des participants, voir la personne en train de parler ou celles dans la liste des demandes d'intervention. La vidéo se focalise sur les personnes en train de parler qui s'affichent en mode "écran scindé". La conversation est au centre de la réunion, ce qui accroît l'implication et la concentration des participants.
6. Les participants à distance peuvent demander la parole. Ils sont alors ajoutés dans la même liste d'attente que les participants en présentiel. Les mêmes privilèges s'appliquent, et ce quel que soit le lieu où ils se trouvent. Les participants à distance peuvent par ailleurs partager des documents depuis leur interface.
7. Lorsqu'un sujet est soumis au vote, les participants à distance peuvent valider leur choix depuis l'interface qui affiche toutes les options de vote possibles. En

cas de scrutin secret, la confidentialité est garantie puisque Confero assure un cryptage de bout-en-bout.

8. Confero est une véritable plateforme de conférence hybride avec des outils de modération. Où que vous soyez, tous les outils de modération sont gérés par une seule et unique interface. En tant que président, vous pouvez même utiliser votre unité de conférence pour modérer la discussion, activer un sujet à l'ordre du jour ou démarrer une séance de vote. Plus de simplicité et moins de désordre sur la table qu'avec différentes interfaces de contrôle.
9. Les participants en présentiel peuvent voir les personnes en train de parler sur un écran d'affichage scindé. Sur la vidéo, certaines informations apparaissent comme le nom de la personne qui parle, le sujet en cours de discussion ou même le résultat du vote. Lorsqu'un document est partagé, il s'affiche au centre de l'écran et l'image de la personne qui présente apparaît sous forme d'image incrustée.



Grâce à la plateforme de Televic, nos réunions en ligne sont **presque identiques aux réunions physiques.**

BERT MAERTENS, MAIRE D'IZEGEM (BELGIQUE)

Pour une communication claire et efficace

Dans une conférence en ligne, il est essentiel que la bonne personne prenne la parole. Avec Confero MEET, invitez aisément les délégués, modérez la réunion et suivez l'ordre du jour. La solution hybride qu'offre Confero MEET permet de rejoindre la réunion en personne ou à distance.

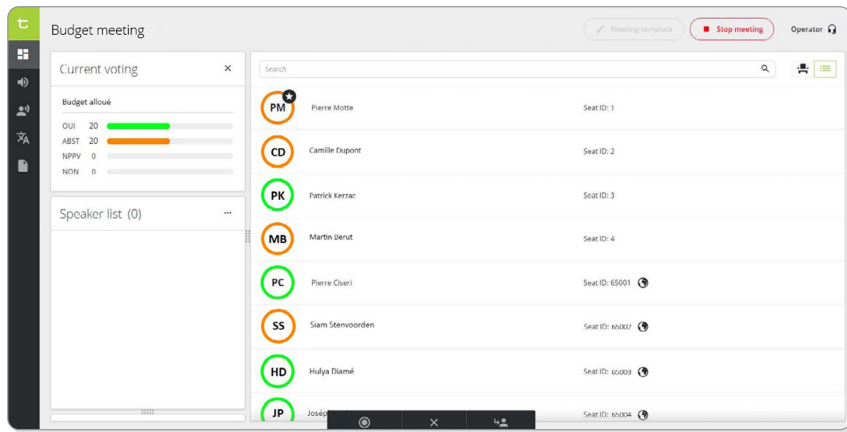

Vue de l'opérateur et du président

Lorsqu'il est présent dans la pièce, l'opérateur ou le président peut voir les éléments de vote, la liste des personnes ayant voté, le vote effectué (s'il n'est pas secret) et les demandes de prise de parole.

Vue du délégué à distance

Les participants à distance peuvent voter électroniquement via l'interface. Jusqu'à 5 choix sont possibles. Les scrutins peuvent être publics ou secrets.

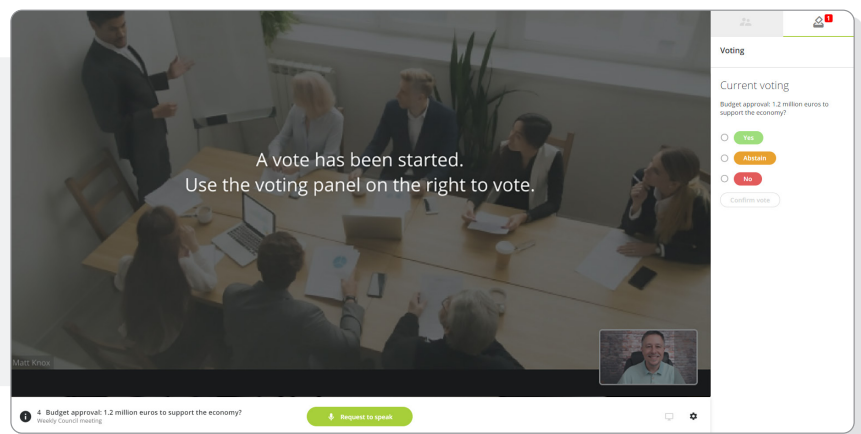

Voting question	Start	End	Results								
Budget approval: 1.2 million euros to support the economy?	18:57	18:58	<table border="1"> <tr><td>OUI</td><td>0</td></tr> <tr><td>ABST</td><td>0</td></tr> <tr><td>NPPV</td><td>1</td></tr> <tr><td>NON</td><td>1</td></tr> </table>	OUI	0	ABST	0	NPPV	1	NON	1
OUI	0										
ABST	0										
NPPV	1										
NON	1										
Details											
Name	Vote										
Pierre Ciseri	•										
Pierre Motte	•										
Summary											
Voting question	Start	End	Results								
	18:38	18:39	<table border="1"> <tr><td>OUI</td><td>1</td></tr> <tr><td>ABST</td><td>1</td></tr> <tr><td>NPPV</td><td>0</td></tr> <tr><td>NON</td><td>0</td></tr> </table>	OUI	1	ABST	1	NPPV	0	NON	0
OUI	1										
ABST	1										
NPPV	0										
NON	0										
Details											
Name	Vote										

Vue de l'opérateur et du président

À l'issue de la réunion, un rapport complet est disponible : il reprend les informations générales de la réunion comme la date, l'heure et la durée, mais aussi les participants présents et les résultats de la session de vote. Si un enregistrement a été effectué, le fichier audio peut être immédiatement téléchargé.

71.98.3111



ABONNEMENT CONFERO MEET

Confero MEET 1 an par participant à distance en simultané

71.98.3112



ABONNEMENT CONFERO MEET

Confero MEET 2 ans par participant à distance simultané

71.98.3113



ABONNEMENT CONFERO MEET

Confero MEET 3 ans par participant à distance en simultané

71.98.3114



ABONNEMENT CONFERO MEET

Confero MEET 4 ans par participant à distance simultané

71.98.3115



ABONNEMENT CONFERO MEET

Confero MEET 5 ans par participant à distance simultané



CoCon

Profiter au maximum des capacités de votre matériel

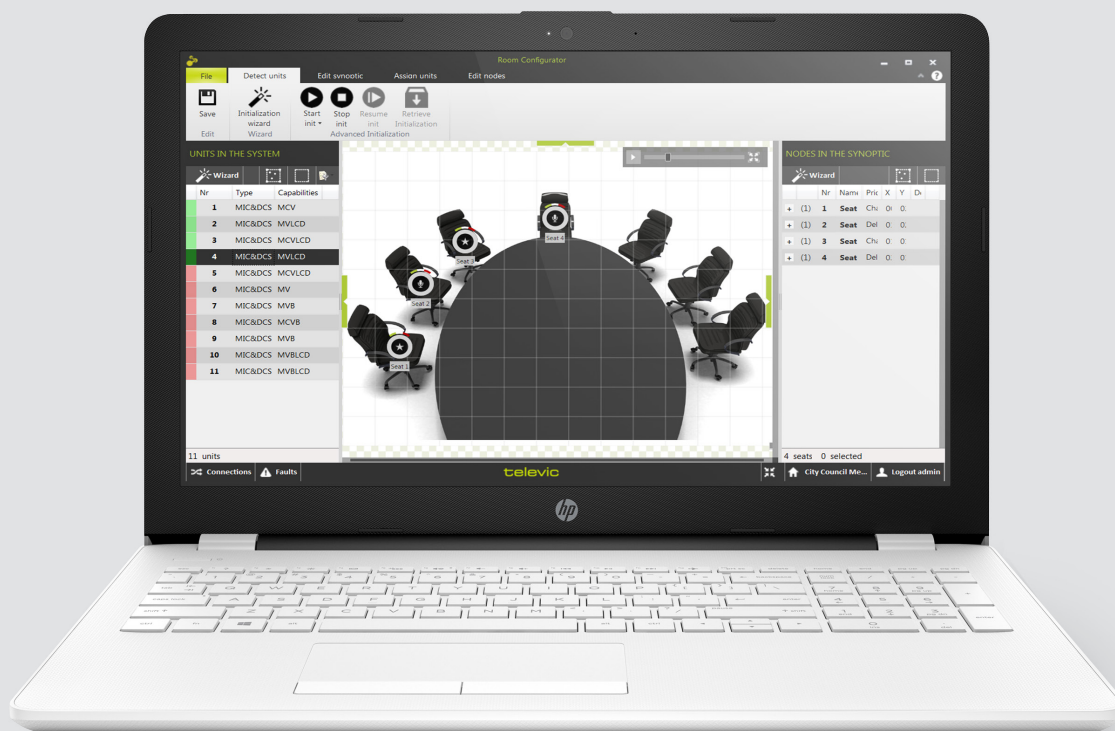

Contrôlez et gérez, quelle que soit la taille de la salle ou le nombre de participants.

L'architecture modulaire CoCon vous offre ce dont vous avez besoin. Les modules CoCon **permettent de gérer l'ordre du jour, la configuration** du vote électronique, la gestion des temps de parole, la gestion des présences, des procurations, l'affichage dynamique dans la salle, etc. Combinez tous les modules pour des réunions multilingues complexes, ou utilisez uniquement ceux dont vous avez besoin pour la discussion.

Suite logicielle CoCon

71.98.1101



COCON DISCUSSION

CoCon Discussion est la base de la suite de logiciels CoCon Conference. Le module serveur / client repose sur une base de données et contient plusieurs applications pour soutenir les processus de préparation et d'administration avant les réunions et le contrôle pendant les réunions :

CoCon Room Server, CoCon Room Configurator, CoCon Meeting Manager, Operator Application, Gestion de caméra pour AMX, Creston, Extron..., API disponible afin de communiquer avec des applications tierces

Le module CoCon Discussion sert de base à la suite et est requis pour rajouter des plug-ins.

71.98.1102



COCON SIGNAGE

Cocon Signage est l'application d'affichage dans la suite CoCon. Il s'agit d'un plugin pour CoCon Discussion, ce dernier est requis pour exécuter CoCon Signage. CoCon Signage peut être utilisé pour afficher des informations aux participants dans la salle sur des moniteurs de grande taille ou par projection. Avec un assistant, CoCon Signage peut être configuré pour afficher une combinaison des informations suivantes

UNE LICENCE EST REQUISE POUR CHAQUE ÉCRAN D'AFFICHAGE

71.98.1104



COCON VOTING

CoCon Voting est un module de la suite CoCon. Il s'agit d'un plugin pour CoCon Discussion, ce dernier est requis pour exécuter CoCon Voting. Ce module permet de gérer des sessions de vote parlementaire, l'administration des sujets à voter avec la possibilité d'ajouter des sujets à voter à l'ordre du jour, la gestion du vote par l'opérateur ou le président, la collection et enregistrement des résultats du vote, le calcul de la décision. En combinaison avec CoCon Signage ce module permet d'afficher les résultats de vote aux participants dans la salle sur des moniteurs de grande taille ou par projection.

71.98.1105



COCON AUTHENTICATION

CoCon Authentication est l'application dans la suite CoCon qui gère l'identification des participants par badge et les procurations de vote, CoCon Voting requis. Ce module permet d'organiser des réunions en utilisant le principe de libre choix d'assise. Il s'agit d'un plugin pour CoCon Discussion, ce dernier est requis pour exécuter CoCon Authentication. Si ce plugin est utilisé pour l'autorisation de vote, CoCon Voting est lui aussi requis.

71.98.1107



COCON INTERPRETATION

Ce module permet d'utiliser l'application Interprétation pour la configuration avancée des langues, canaux et pupitres et le contrôle de l'activité des cabines/pupitres.

71.98.1108



COCON IMPORT/EXPORT

Ce module offre des fonctionnalités supplémentaires pour importer et exporter des données/statistiques de/à CoCon en différents formats (XML, Word) et des fonctionnalités d'impression avancées.

71.98.1112



COCON AUDIO ROUTING

Cette licence permet à l'utilisateur de configurer le routage audio avancé entre plusieurs entrées et sorties (Dante I/O, Auxiliaire I/O, groupes de microphones) avec une interface utilisateur intuitive.

71.98.1109



COCON DOCUMENTATION

Avec ce module CoCon offre des fonctionnalités supplémentaires de gestion de documents, comme l'ajout des fichiers liés à l'ordre du jour.

71.98.1113



COCON VIDEO ROUTING

Logiciel de gestion pour configurer le routage des flux vidéo dans le réseau Plixus entre plusieurs entrées et sorties (Plixus V-IN, Plixus V-OUT, Plixus MME, Lingua ID-MM, uniCOS F/MM) avec une interface utilisateur intuitive.

71.98.1110



COCON MESSAGING/SERVICES

Avec ce module, il est possible d'envoyer des messages entre délégués et entre les délégués et l'opérateur. De plus, la réunion peut être enrichie avec des services prédéfinis (demande boissons, etc.). Les délégués peuvent demander ces services pendant la réunion. Le personnel de restauration peut facilement voir cette demande et la prendre en compte.

71.98.1114



COCON NAMEPLATE

Logiciel de gestion pour configurer facilement et rapidement le contenu de la plaque nominative Plixus NP, même pendant la réunion. Le nom des participants, en passant par les logos, aux combinaisons de noms et de titres des participants. Les données peuvent être fournies par la base de données existantes des délégués CoCon ou importées à partir d'une liste Excel.

71.98.1115



COCON INTERCOM

Ce module permet d'activer la fonctionnalité intercom avec les appareils de conférence Plixus. Lorsqu'il est configuré, jusqu'à 25 appels simultanés et privés (point à point) entre les unités présidentielles, les unités déléguées et les cabines d'interprétation peuvent être effectués pendant la conférence. De plus, les canaux Dante peuvent être configurés pour connecter des systèmes d'interphonie externes. Ces connexions sont contrôlées par API.



CONSEIL DE L'UNION EUROPÉENNE,
BRUXELLES, BELGIQUE

T-Rex

Enregistrez facilement l'audio de vos réunions



Commencez avec 2 canaux ou enregistrez **jusqu'à 8 canaux** simultanément.

Enregistrez facilement **plusieurs canaux audio** lors de votre réunion grâce à T-Rex. Le logiciel fonctionne à partir de n'importe quel ordinateur. Vous pouvez connecter T-ReX au système de conférence pour créer un horodatage des événements (activation du microphone, utilisation des badges, etc.). Utilisez ensuite l'outil de transcription pour **transcrire les événements** ou le lecteur gratuit pour écouter les enregistrements.

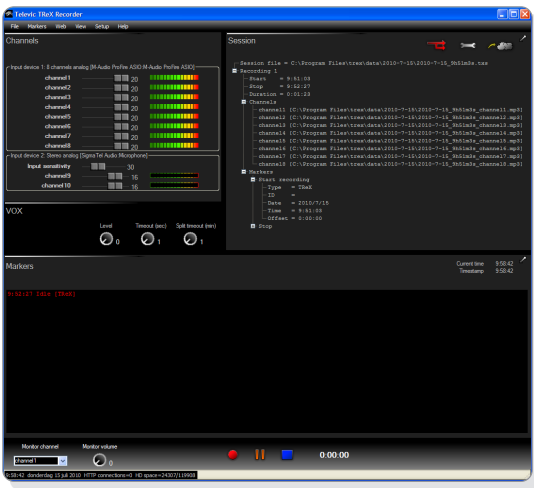

71.98.1004

T-REX

Logiciel d'enregistrement de deux canaux audio avec insertion automatique de marqueur, aperçu de l'ordre du jour et du nom des délégués, carte de son USB (2 canaux) incluse.

Tout ce dont vous avez besoin pour enregistrer l'audio de la conférence, ainsi qu'un canal additionnel.

- + Enregistrement simultané de 2 canaux
- + Fonctionnement sur un PC standard
- + Ajout automatique d'un horodatage de l'événement lorsqu'il est connecté au système de conférence
- + Ajout manuel d'un horodatage
- + Inclus: appareil de capture audio USB pour 2 canaux

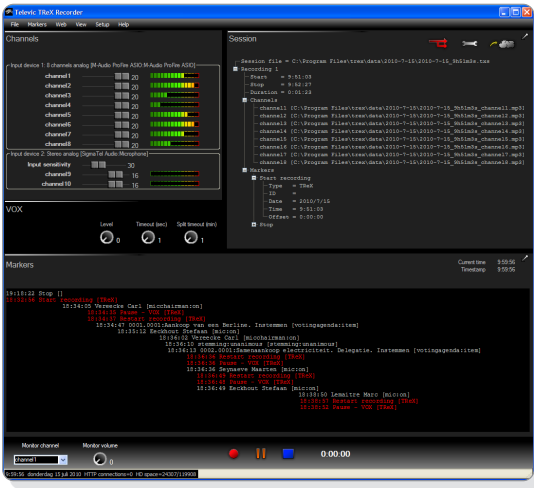

71.98.1006

T-REX MULTICHANNEL

Logiciel d'enregistrement de 8 canaux audio avec insertion automatique de marqueur, carte de son incluse, aperçu de l'ordre du jour et du nom des délégués, possibilité d'enregistrer jusqu'à 16 canaux avec carte de son virtuelle Dante (non incluse).

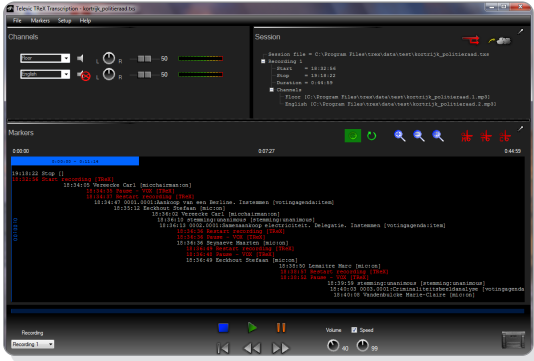

71.98.1002

T-REX TRANSCRIPTION

Logiciel de Transcription incluant une pédale USB.

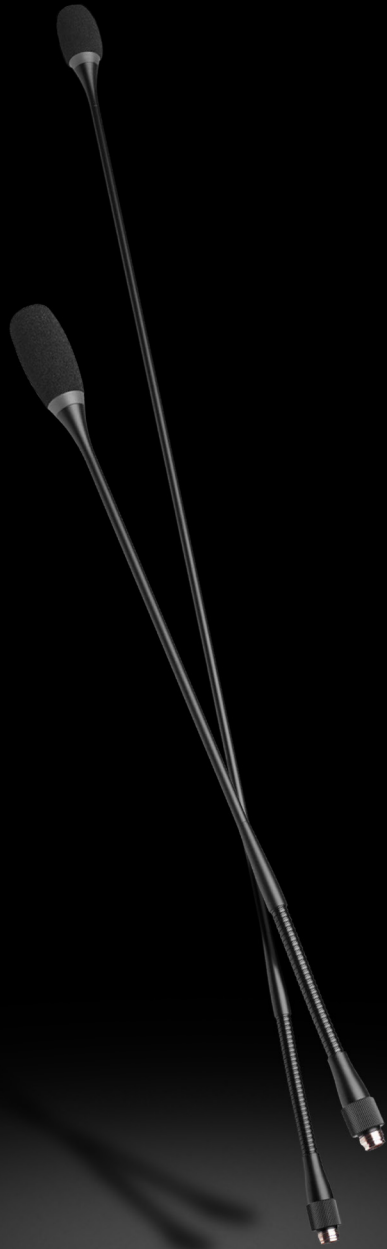

Passez au niveau supérieur en termes de développement audio

Notre gamme de microphones est encore plus solide et pérenne grâce à une connexion USB-C robuste. Compatibles avec tous les produits Televic, nos microphones sont faciles à installer : il suffit de les insérer et de les verrouiller pour les connecter. De même, ils se retirent du poste sans effort par simple pression sur un bouton. Le temps d'installation et de retrait sont réduits de 66% !

Ce n'est pas tout. Les nouveaux microphones offrent une bande passante constante et améliorée avec une diminution du bruit et un meilleur rapport avant-arrière. La réponse en fréquence atteint les 4 kHz, garantissant clareté et intelligibilité.

Microphones

L'assurance d'un son chaleureux et net



Avec les microphones D-MIC, soyez sûr d'**être clairement entendu.**

Les microphones D-MIC offrent une **qualité de son exceptionnelle**. Un connecteur à pas-de-vis garantit la flexibilité et la **solidité de la connexion** à votre appareil. Les D-MIC sont également **très peu sensibles aux téléphones mobiles**. L'anneau de signalisation reste noir (opaque) lorsque le microphone est éteint, il s'allume en rouge lorsqu'il est actif, et en vert lorsque la parole est demandée.

Produits D-Mic



71.98.0053

71.98.0055

71.98.0054

71.98.0057

D-MIC SL

Microphone col de cygne anti-GSM avec connecteur à pas de vis, anneau bicolore LED pour signalisation optique (rouge et vert), bonnette incluse.

D-MIC 30 SL:	300 mm col de cygne
D-MIC 40 SL:	400 mm col de cygne
D-MIC 50 SL:	500 mm col de cygne
D-MIC 70 SL:	700 mm col de cygne



71.98.0058

D-MIC MANUEL

Microphone manuel à intégrer dans les accoudoirs des sièges du public. Nécessite une interface personnalisée (non incluse).



71.98.0059

D-MIC 40 FF

Microphone col de cygne entièrement flexible anti-GSM de 40 cm avec connecteur à pas de vis, anneau bicolore LED pour signalisation optique (rouge et vert), bonnette incluse.



71.98.0072

71.98.0073

D-MIC 40 BROADCAST (HYPER)CARDIOID

Microphone col de cygne anti-GSM de performance broadcast avec une directivité (hyper)cardioïde et avec connecteur à pas de vis, anneau bicolore LED pour signalisation optique (rouge et vert), bonnette incluse. Parfait pour le poste président, et pour les salles de presse.

Cardioid:	400 mm col de cygne
Hypercardioid:	400 mm col de cygne

Produits Mike

71.98.0091

MIKE PLM

Microphone à profil bas à la qualité de son exceptionnelle, conçu pour permettre à l'utilisateur de voir la réunion et d'être vu sans obstacle. Compatible avec Confidea FLEX G4, il s'installe aisément à l'aide d'un connecteur USB-C. Appuyez et verrouillez pour le connecter puis démontez-le sans efforts, d'une simple pression sur le bouton.



Fonctionnalités communes

- + Compatible avec Confidea FLEX G4
- + Solidité renforcée grâce au connecteur USB-C
- + Connexion d'une simple pression
- + Amovible via une simple pression sur le bouton
- + Couleur de la LED configurable
- + Paramètres audio automatiquement ajustés par l'unité
- + Pas d'interférences avec les téléphones portables

71.98.0093

71.98.0094

MIKE PLM FLEX

Microphone à col de cygne amovible qui offre une qualité de son exceptionnelle et une faible sensibilité aux interférences causées par les téléphones portables. La conception à col de cygne lui confère une grande liberté de mouvement. Compatible avec Confidea FLEX G4, il s'installe aisément à l'aide d'un connecteur USB-C. Appuyez et verrouillez pour le connecter puis démontez-le sans efforts, d'une simple pression sur le bouton.

Mike PLM **301F** : col de cygne 300 mm
Mike PLM **401F** : col de cygne 400 mm



71.98.0095

71.98.0096

71.98.0098

MIKE PLM DOUBLE FLEX

Microphone à col de cygne amovible qui offre une qualité de son exceptionnelle et une faible sensibilité aux interférences causées par les téléphones portables. Avec des sections supérieure et inférieure souples, il est conçu pour un positionnement précis et une visibilité réduite durant les réunions. Compatible avec Confidea FLEX G4, il s'installe aisément à l'aide d'un connecteur USB-C.

Mike PLM **402F** : col de cygne Dual Flex 40 mm
Mike PLM **502F** : col de cygne Dual Flex 50 mm
Mike PLM **602F** : col de cygne Dual Flex 60 mm





Audio auto

PARAMÈTRES AUDIO
AUTOMATIQUEMENT
AJUSTÉS PAR L'UNITÉ MIKE



Connexion d'une simple pression

LE PLUG-AND-PLAY N'A
JAMAIS AUSSI FACILE AVEC
UNE SIMPLE PRESSION



Pas d'interférences

CONÇU POUR
REPOUSSER TOUTES LES
INTERFÉRENCES DES
TÉLÉPHONES PORTABLES

Casques

Légers et confortables



Faible pression pour un **confort** garanti pendant plusieurs heures.

Vous allez apprécier nos casques légers qui restituent parfaitement le discours de l'orateur. Le TEL152 a été spécialement pensé pour les conférences. Le bandeau réglable assure un confort optimal.

Produits casques



TEL 152

Casque stéréo pour délégué léger et dynamique, spécialement conçu pour des applications de conférence modernes.

Son usage est confortable grâce au bandeau ajustable.

71.98.0154



71.98.0303

OREILLETES DURES TEL 152

Oreillettes dures pour TEL 152, sachet de 20 pcs.



71.98.1154

OREILLETES MOLLES TEL 152

Oreillettes molles pour TEL 152, sachet de 20 pcs.



EP 152

Ecouteur simple, léger et dynamique avec connecteur jack 3.5 à angle droit. Il restitue un discours de qualité excellente pour les applications de conférence. Confortable à utiliser, il peut être porté à l'oreille droite ou gauche. Il est compatible avec les produits Plixus et le récepteur Lingua.

VENDU PAR LOT DE 10.

71.98.0155

Câbles et autres accessoires

Relevez les défis de la conférence



Complète la gamme de produits Televic pour transmettre votre message à tous les appareils.

Un son de qualité est la base d'une réunion réussie. Choisir de bons accessoires est essentiel pour **compléter votre équipement** et restituer un son clair, chaleureux et naturel, notamment lorsqu'il s'agit de sujets sensibles. Avec les accessoires Televic, vous avez l'assurance que votre réunion sera efficace.

Produits d'accessoires



71.43.2001

MID

Carte d'identification RFID (Mifare) vierge, non imprimée.



71.43.2002

MID PROG

Programmeur USB pour des cartes d'identification RFID (Mifare). Se connecte au PC CoCon. (Nécessite CoCon Authentication).



71.60.4002

71.60.4003

71.60.4005

71.60.4010

71.60.4020

ICC5

Câble CAT5E, AWG24, 4 paires, S/FTP, noir

ICC5/**2**: câble 2 mètres
ICC5/**3**: câble 3 mètres
ICC5/**5**: câble 5 mètres
ICC5/**10**: câble 10 mètres
ICC5/**20**: câble 20 mètres



71.69.5530

CONNECTEUR RJ45 - 8 PIN

Ensemble de connecteur pour 100 connecteurs.

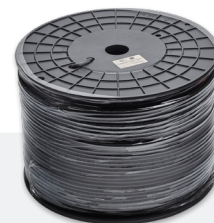

04.57.5114

CÂBLE CAT

5 STP souple, 305 mètres (Noir, 4 paires, AWG24).

La gamme la plus complète du secteur

MULTIMÉDIA
PRODUITS AVEC
VIDÉO INTÉGRÉE

À POSER



UNICOS T/MM10

ENCASTRABLES



UNICOS F/MM7

INTERPRÉTATION



LINGUA ID-MM

AUDIO ONLY
FILAIRE



CONFIDEA FLEX



CONFIDEA F-BOX
CONFIDEA FLUSHMOUNT



LINGUA ID

AUDIO ONLY
SANS FIL



CONFIDEA FLEX G4



LINGUA R

PLUG & PLAY
DISCUSSION



D-CERNO SL



D-CERNO F

VIDÉO I/O



PLAQUE NOMINATIVE



SUIVI DE CAMÉRA



Siège social Belgique

+32 51 30 30 45

conference@televic.com

www.televic-conference.com

France

+33 3 74 09 52 76

conference-france@televic.com

www.televic-conference.fr

Asie

+86 21 61 48 01 23

conference@televic.com

www.televic-conference.com.cn

États-Unis

+1 916 920 0901

conference-us@televic.com